

35	NORMA BRANZOWA	BN - 62
	Tabor kolejowy Wagony towarowe Korby przestawcze hamulca	3532.03

1. przedmiot normy. Przedmiotem normy są lane korby przestawcze urządzeń hamulcowych, stosowane w wagonach towarowych normalnotorowych.

2. odmiany. Rozróżnia się dwie odmiany korb przestawczych:

- T - O "Towarowy - Osobowy"
- P - Ł "Próżny - Ładowny".

3. przykład oznaczenia. Korby przestawczej "Próżny - Ładowny"

KORBA PRZESTAWCZA P - Ł BN-62/3532.03

4. Normy związane

- PN-54/H-54215 Modele odlewnicze. Promienie zaokrągleń wewnętrznych
- PN-54/H-54216 Odlewy z żeliwa szarego. Pochylenia konstrukcyjne
- PN-56/H-83221 Żeliwo ciągliwe białe. Klasyfikacja
- PN-56/H-83222 Żeliwo ciągliwe czarne. Klasyfikacja

5. Główne wymiary w mm na str. 2

6. Materiał. Żeliwo ciągliwe ZcC 3006 wg PN-56/H-83222 lub ZcB 3504 wg PN-56/H-83221.

7. Ciężary. Orientacyjny ciężar korby przestawczej odmiany

- T - O - 1,0 kg
- P - Ł - 1,8 kg

8. Wykonanie. Odlew. Ostre krawędzie stępione. Niezwymiarowane promienie i pochylenia odlewnicze powinny być zgodne z normą PN-54/H-54215 i PN-54/H-54216.

9. Wykończenie. Korby przestawcze należy pomalować farbą olejną,

- T - O - na kolor zółty,
- P - Ł - na kolor czerwony.

KONIEC

Zgłoszona przez  
Centralne Biuro  
Konstrukcyjne  
Przemysłu Taboru  
Kolejowego

Ustanowiona przez Dyrektora  
Zjednoczenia Przemysłu  
Taboru Kolejowego  
dnia 10.11.52  
Zarządzenie Nr 21/52

Obowiązuje  
od dnia 1.1.53r.  
w zakresie  
produkcji

×

gabarita T - 0

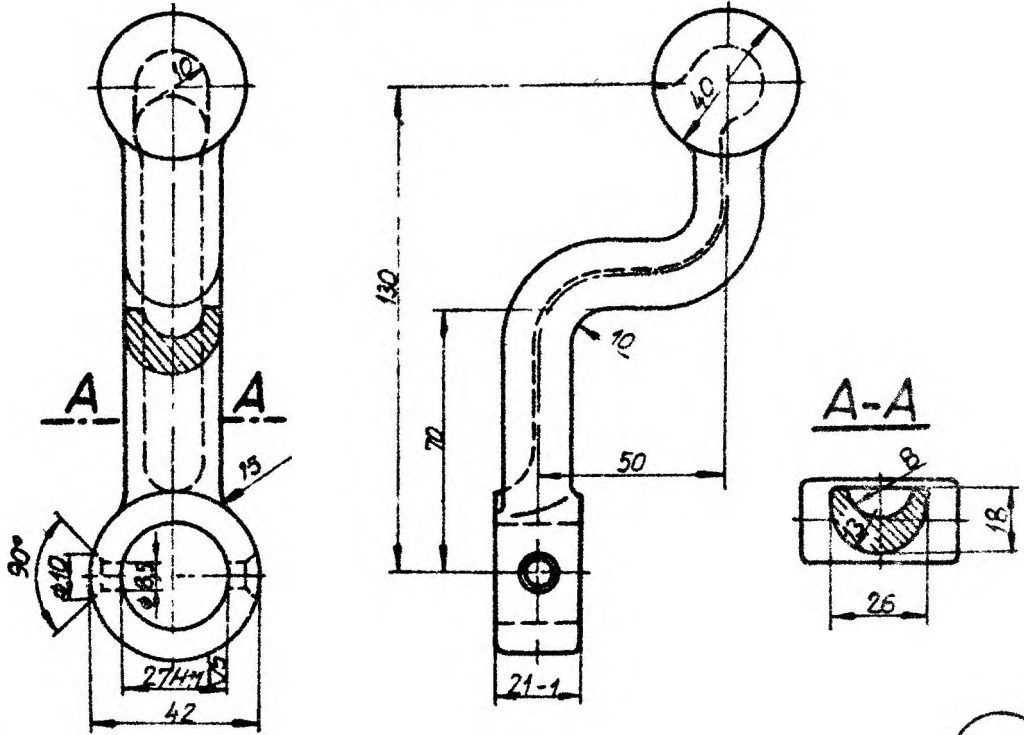

2

gabarita P - 1

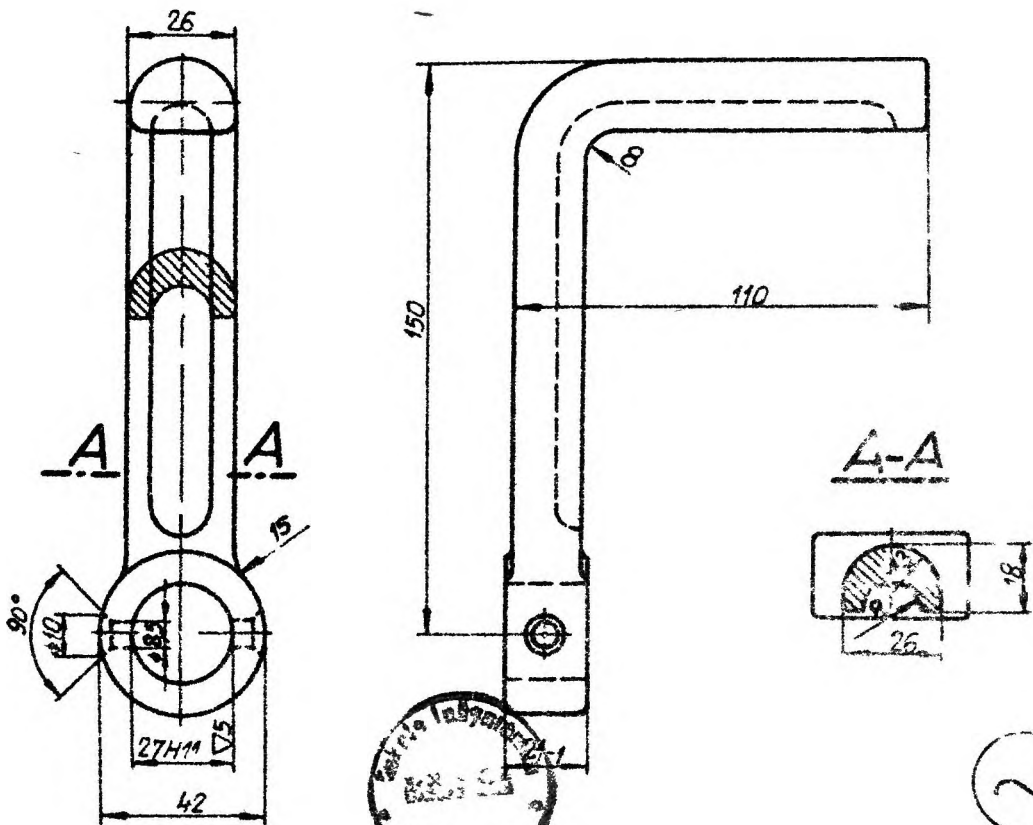

2