

WYROBY GALANTERYJNE	N O R M A B R A Ń Ż O W A	BN-80
	Metody badań wyrobów galanteryjnych	8512-02.03
	Zamki błyskawiczne	Zamiast ¹⁾
	Badanie oderwania cząstki z taśmy	Grupa katalogowa XI 54

1. Przedmiotem normy jest metoda badania zamka błyskawicznego cząstkowego na oderwanie z taśmy cząstki łańcucha spinającego.

2. Zasada badania. Badanie zamka na oderwanie cząstki z taśmy polega na określeniu wartości siły P_0 wyrażonej w daN, działającej wzdłuż osi osadzenia cząstki.

3. Aparatura i przyrządy

- Zrywarka — wg BN-79/8512-02.00.
- Uchwyt cząstki dostosowany do wielkości cząstki.
- Szczęka pomiarowa płaska, o szerokości 25 mm, o sztywnym prowadzeniu.

4. Wykonanie badania. Badanie należy przeprowadzić na zrywarkę przy stałej prędkości przesuwu szczęk 100 mm/min. W szczęce pomiarowej płaskiej należy zamocować połówkę zamka błyskawicznego, tak aby odległość krawędzi szczęk od krawędzi taśmy wynosiła

połowę szerokości taśmy ($\frac{f}{2}$). Badaną cząstkę zamocować w uchwycie cząstki, w osi symetrii szczęki pomiarowej płaskiej — wg rysunku.

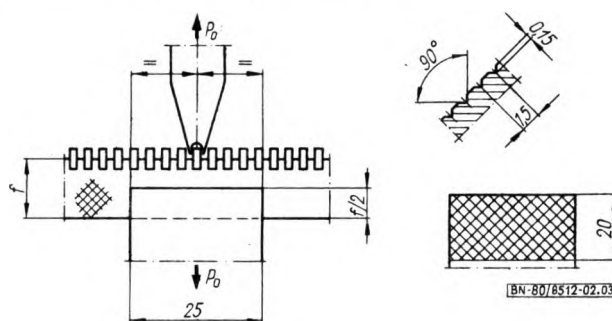

Badanie należy prowadzić do momentu oderwania cząstki lub uszkodzenia taśmy. Na każdej połowce zamka należy przeprowadzić 2 pomiary.

5. Podawanie wyników. Za wynik należy przyjąć najmniejszą wartość, w daN, z wyników wykonanych pomiarów.

¹⁾ BN-70/8511-10 w zakresie p. 5. 4. 4.

K O N I E C

INFORMACJE DODATKOWE

1. Instytucja opracowująca normę — Centralne Laboratorium Przemysłu Artykułów Technicznych i Galanteryjnych, Łódź.

2. Istotne zmiany w stosunku do BN-70/8511-10 p. 5.4.4. Zmieniono sposób badania osadzenia cząstek ze statystycznego na dynamiczny.

3. Normy związane

BN-80/8512-02.00 Metody badań wyrobów galanteryjnych. Zamki błyskawiczne. Postanowienia ogólne

4. Normy zagraniczne

Jugosławia JUS MM5.020 (1970) Metalni zatvaraci na poteg (Patent-zatvaraci) Velicine i kvalitet izrade

RFN DIN 3419 (1976) Reybverschlüsse. Technische Lieferbedingungen

5. Autorzy projektu normy — Rudolf Cieślak — Cieszyńska Fabryka Zamków Błyskawicznych ZAMPOL, Cieszyn; mgr inż. Urszula Jagoda-Wasilewska — Zakłady Wyrobów Galanteryjnych WAGMET, Łódź; Marek Sobieszcański — Centralne Laboratorium Przemysłu Artykułów Technicznych i Galanteryjnych, Łódź.

Zgłoszona przez Centralne Laboratorium Przemysłu Artykułów Technicznych i Galanteryjnych
Ustanowiona przez Dyrektora Zjednoczenia Przemysłu Artykułów Technicznych i Galanteryjnych dnia 28 stycznia 1980 r.
jako norma obowiązująca od dnia 1 października 1980 r.
(Dz. Norm. i Miar nr7/1980 poz.40)