

GALANTERIA SKÓRZANA I Z SUROWCÓW ZASTĘPUJĄCYCH SKÓRĘ	NORMA BRANŻOWA	BN-76
	Wyroby kaletnicze i rymarskie Torby zawodowe	8501-17
	Torba dla kierownika pociągu pasażerskiego	Arkusz 14
		Grupa katalogowa XI 52

1. Przedmiot normy. Przedmiotem normy jest torba ze skóry i materiałów nieskórzaných dla kierownika pociągu pasażerskiego.

2. Podział i sposób budowy oznaczenia — wg BN-75/8501-17/00.

3. Przykład oznaczenia torby dla kierownika pociągu pasażerskiego ze skóry (2271-59), bydlęcej (1), wyprawy chromowo-roślinnej (+3), gładkiej (1), Wzór Ax:

TORBA DLA KIEROWNIKA POCIĄGU 2271-591+31/Ax BN-76/8501-17/14

4. Wymiary podstawowe torby — wg rysunku. Pozostałe wymiary i ich odchyłki wg dokumentacji technicznej lub zatwierdzonego wzoru.

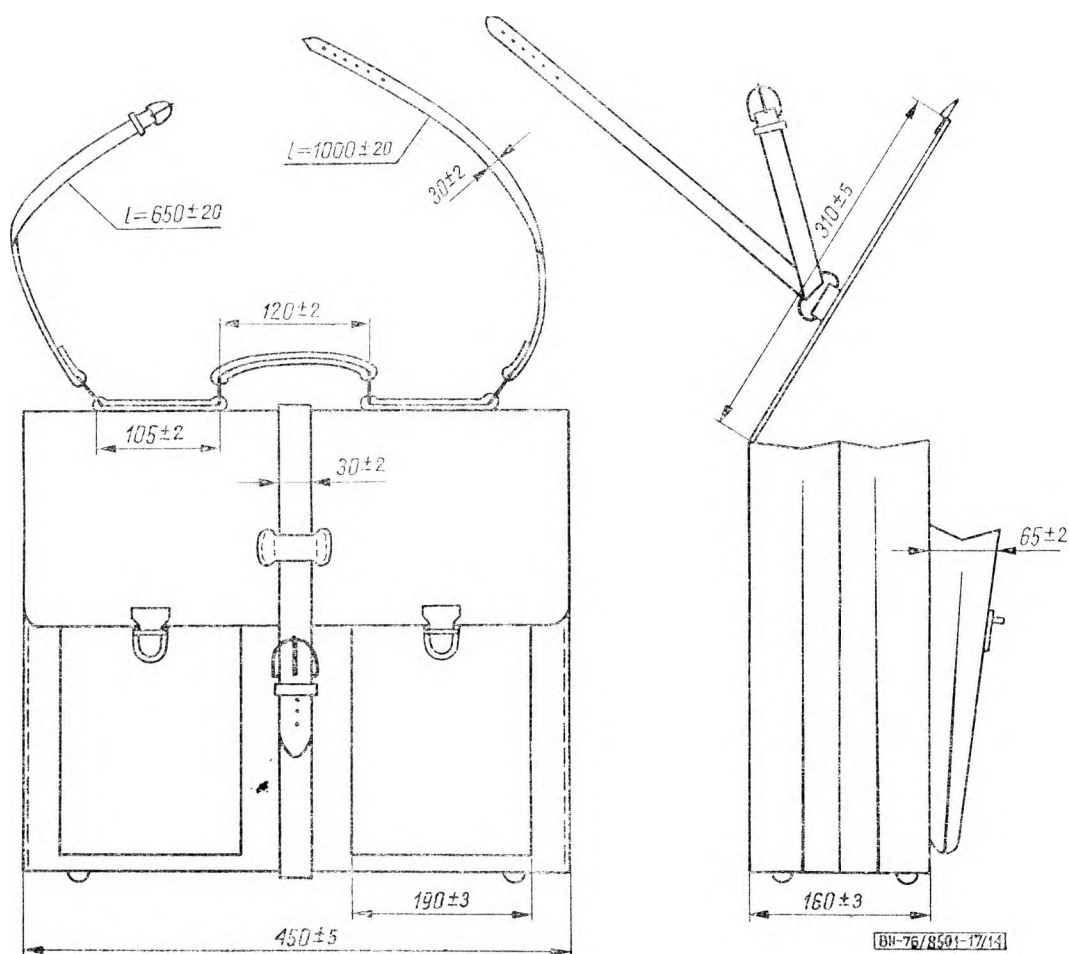

Zgłoszona przez Krajowy Związek Spółdzielni Garbarskich i Skórzanych
Ustanowiona przez Prezesa Centralnego Związku Spółdzielczości Pracy dnia 3 maja 1976 r. jako norma
obowiązująca w zakresie produkcji i obrotu od dnia 1 stycznia 1977 r. (Dz. Norm. i Miar nr 16/1976
poz. 56)

5. **Materiały** — wg BN-75/8501-17/00 oraz dokumentacji technicznej lub zatwierdzonego wzoru.
6. **Wykonanie i wykończenie** — wg BN-75/8501-17/00.
7. **Cechowanie** — wg BN-74/8500-04.
8. **Pakowanie, przechowywanie i transport** — wg BN-74/8509-02.
9. **Badanie i ocena partii** — wg BN-75/8501-17/00.

K O N I E C

INFORMACJE DODATKOWE

1. **Instytucja opracowująca normę** — Branżowe Laboratorium Przemysłu Kaletniczo-Rymarskiego — Warszawa.

2. **Normy związane**

BN-74/8500-04 Wyroby kaletnicze i rymarskie powszechnego użytku. Cechowanie

BN-75/8501-17/00 Wyroby kaletnicze i rymarskie. Torby zawodowe. Postanowienia ogólne

BN-74/8509-02 Wyroby kaletnicze i rymarskie powszechnego użytku. Pakowanie, przechowywanie i transport

3. **Autor projektu normy** — mgr Mikołaj Dąbrowski — Branżowe Laboratorium Przemysłu Kaletniczo-Rymarskiego.