

GALANTERIA SKÓRZANA I Z SUROWCÓW ZASTĘPUJĄCYCH SKÓRĘ	NORMA BRANŻOWA	BN-75
	Wyroby kaletnicze i rymarskie Torby zawodowe Torby raportówki	8501-17 Arkusz 05
		Grupa katalogowa XI 52

1. Przedmiot normy. Przedmiotem normy są torby raportówki ze skóry i materiałów nieskórzaných.

2. Podział i sposób budowy oznaczenia - wg BN-75/8501-17/00.

3. Przykład oznaczenia torby raportówki ze skóry /2271-59/, bydłowej /1/, wyprawy chromowo-roślinnej /+3/, gładkiej /1/, o wielkości /2/, wzór Ax:

TORBA RAPORTÓWKA 2271-591+312/Ax BN-75/8501-17/05

4. Wymiary podstawowe torby podano na rysunku i w tabelicy. Pozostałe wymiary i ich odchyłki - wg dokumentacji technicznej lub zatwierdzonego wzoru.

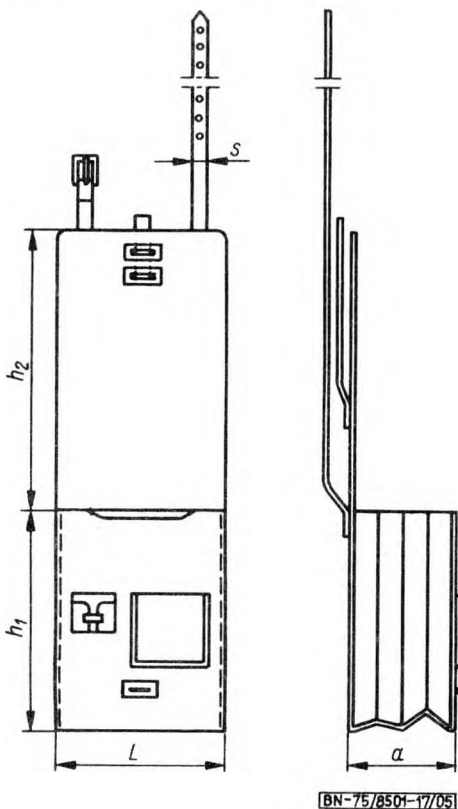

Wielkości	Wymiary, mm					
	L	h ₁	h ₂	a	d	s
1	220	270	350	180	1500	nie mniej niż 18
2 ¹⁾	250					
Odchyłki	±5		±10		±1	
d - długość paska nośnego, s - szerokość paska. ¹⁾ Torba nieskórzana.						

Zgłoszona przez Krajowy Związek Spółdzielni Garbarskich i Skórzanych
 Ustanowiona przez Prezesa Zarządu Centralnego Związku Spółdzielczości Pracy dnia 20 września 1975 r.
 jako norma obowiązująca w zakresie produkcji i obrotu od dnia 1 lipca 1976 r.
 (Dz. Norm. i Miar nr 21/1975 poz. 74)

5. Materiały - wg BN-75/8501-17/00 oraz dokumentacji technicznej lub zatwierdzonego wzoru.
6. Wykonanie i wykończenie - wg BN-75/8501-17/00.
7. Cechowanie - wg BN-74/8500-04.
8. Pakowanie, przechowywanie i transport - wg BN-74/8509-02.
9. Badania i ocena partii - wg BN-75/8501-17/00.

K O N I E C

INFORMACJE DODATKOWE

1. Instytucja opracowująca normę - Branżowe Laboratorium Przemysłu Kaletniczo-Rymarskiego, Warszawa.

2. Normy związane

BN-74/8500-04 Wyroby kaletnicze i rymarskie powszechnego użytku. Cechowanie

BN-75/8501-17/00 Wyroby kaletnicze i rymarskie. Torby zawodowe. Postanowienia ogólne

BN-74/8509-02 Wyroby kaletnicze i rymarskie powszechnego użytku. Pakowanie, przechowywanie i transport