

GALANTERIA SKÓRZANA I Z SUROWCÓW ZASTĘPUJĄCYCH SKÓRĘ	NORMA BRANŻOWA	BN-75 8501-17 Arkusz 04
	Wyroby kaletnicze i rymarskie Torby zawodowe Torba dla konduktora PKP	
	Grupa katalogowa XI 52	

1. Przedmiot normy. Przedmiotem normy jest torba ze skóry i materiałów nieskórzanych dla konduktora PKP.

2. Podział i sposób budowy oznaczenia - wg BN-75/8501-17/00.

3. Przykład oznaczenia torby dla konduktora PKP ze skóry /2271-59/, bydłowej /1/, wyprawy chromo-wo-roślinnej /+3/, gładkiej /1/, wzór Ax:

TORBA DLA KONDUKTORA PKP 2271-591+31/Ax BN-75/8501-17/04

4. Wymiary podstawowe torby podano na rysunku. Pozostałe wymiary i ich odchyłki - wg dokumentacji technicznej lub zatwierdzonego wzoru, przy czym szerokość paska nośnego powinna być nie mniejsza niż 18 mm.

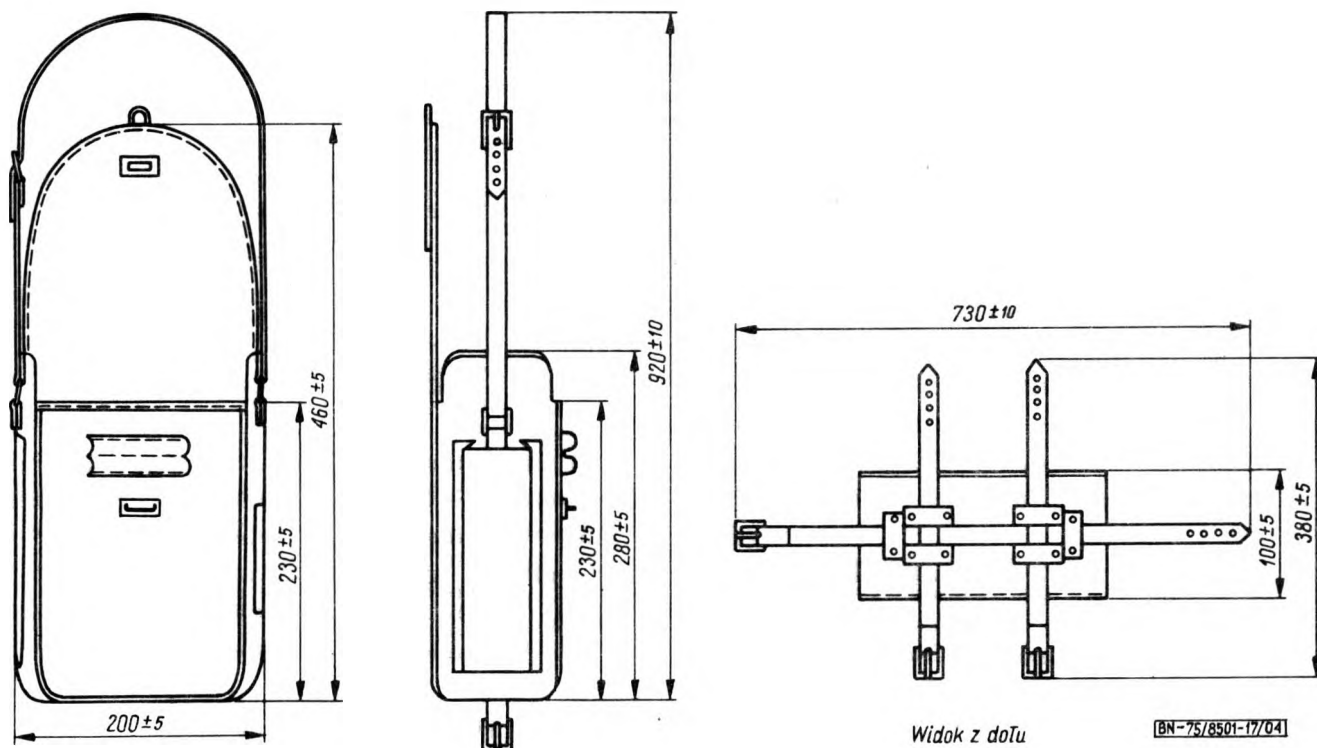

Zgłoszona przez Krajowy Związek Spółdzielni Garbarskich i Skórzanych
 Ustanowiona przez Prezesa Zarządu Centralnego Związku Spółdzielczości Pracy dnia 1 sierpnia 1975 r.
 jako norma obowiązująca w zakresie produkcji i obrotu od dnia 1 lipca 1976 r.
 (Dz. Norm. i Miar nr 21/1975 poz. 74)

5. Materiały - wg BN-75/8501-17/00 oraz dokumentacji technicznej lub zatwierdzonego wzoru.
6. Wykonanie i wykończenie - wg BN-75/8501-17/00.
7. Cechowanie - wg BN-74/8500-04.
8. Pakowanie, przechowywanie i transport - wg BN-74/8509-02.
9. Badania i ocena partii - wg BN-75/8501-17/00.

K O N I E C

INFORMACJE DODATKOWE

1. Instytucja opracowująca normę - Branżowe Laboratorium Przemysłu Kaletniczo-Rymarskiego, Warszawa.
2. Normy związane
BN-74/8500-04 Wyroby kaletnicze i rymarskie powszechnego użytku. Cechowanie
BN-75/8501-17/00 Wyroby kaletnicze i rymarskie. Torby zawodowe. Postanowienia ogólne
BN-74/8509-02 Wyroby kaletnicze i rymarskie powszechnego użytku. Pakowanie, przechowywanie i transport