

GALANTERIA SKÓRZANA I Z SUROWCÓW ZASTĘPUJĄCYCH SKÓRĘ	NORMA BRANŻOWA	BN-75
	Wyroby kaletnicze i rymarskie <b>Torby zawodowe</b> Torby narzędziowe	8501-17 Arkusz 01
		Grupa katalogowa XI 52

**1. Przedmiot normy.** Przedmiotem normy są torby narzędziowe ze skóry i materiałów nieskórzanych przeznaczone do przenoszenia zestawów narzędzi i materiałów do robót monterskich, ślusarskich, sanitarnych, elektrycznych, telefonicznych i innych o podobnym przeznaczeniu.

**2. Podział i sposób budowy oznaczenia - wg BN-75/8501-17/00.**

**3. Przykład oznaczenia** torby narzędziowej ze skóry (2271-59), bydlęcej (1), wyprawy chromowo-roślinnej (+3), gładkiej (1), o wielkości 3, wzór Ax:

TORBA NARZĘDZIOWA 2271-591+313/Ax BN-75/8501-17/01

**4. Wymiary podstawowe** toreb narzędziowych podane są w tabelicy i na rysunku. Pozostałe wymiary i ich odchyłki - wg dokumentacji technicznej lub zatwierdzonego wzoru.

Wielkości	Wymiary, mm					
	L	$h_1$	$h_2^{1)}$	a	$d^{2)}$	s
1	300	200	150	100	1300	25
2			220	150		
3	350	250	150	100		
4			220	150		
5	400	250	150	100		
6			220	150		
7	450	300	360	240		
Odchyłki		±10	-	-	±20	±5

1) Wysokość klapy mierzona od górnej krawędzi korpusu.  
2) Długość całkowita pasa wąskiego mierzona od górnej krawędzi korpusu.  
Długość części paska z kłamrą 400 ±20 mm.

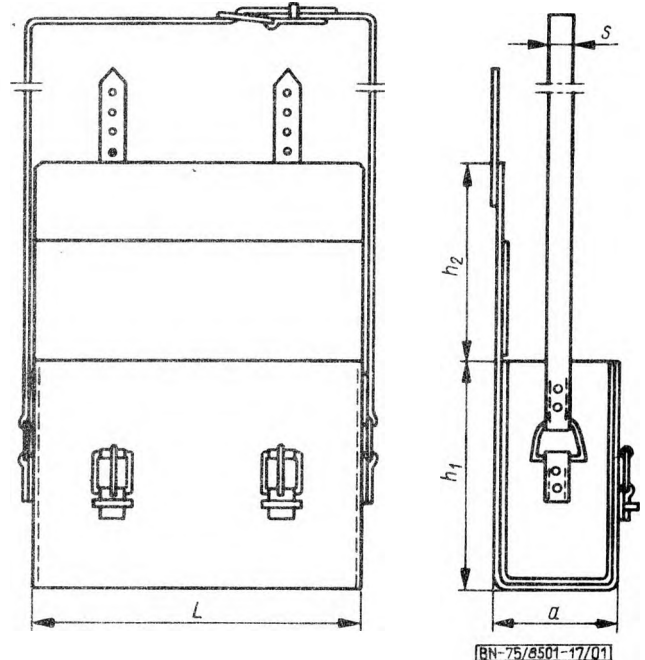

**5. Materiały - wg BN-75/8501-17/00 oraz dokumentacji technicznej zatwierdzonego wzoru.**

**6. Wykonanie i wykończenie - wg BN-75/8501-17/00.**

**7. Cechowanie - wg BN-74/8500-04.**

**8. Pakowanie, przechowywanie i transport - wg BN-74/8509-02.**

**9. Badania i ocena partii - wg BN-75/8501-17/00.**

#### K O N I E C

#### INFORMACJE DODATKOWE

**1. Instytucja opracowująca normę -** Branżowe Laboratorium Przemysłu Kaletniczo-Rymarskiego, Warszawa.

**2. Normy związane**  
BN-74/8500-04 Wyroby kaletnicze i rymarskie powszechnego użytku. Cechowanie

BN-75/8501-17/00 Wyroby kaletnicze i rymarskie. Torby zawodowe. Postanowienia ogólne

BN-74/8509-02 Wyroby kaletnicze i rymarskie powszechnego użytku. Pakowanie, przechowywanie i transport

Zgłoszona przez Związek Spółdzielni Garbarskich i Skórzanych  
Ustanowiona przez Prezesa Zarządu Centralnego Związku Spółdzielczości Pracy dnia 7 lipca 1975 r.  
jako norma obowiązująca w zakresie produkcji i obrotu od dnia 1 lipca 1976 r.  
(Dz. Norm. i Miar nr 21/1975 poz. 74)