

GALANTERIA SKÓRZANA I Z SUROWCÓW ZASTĘPUJĄCYCH SKÓRĘ	NORMA BRANŻOWA	BN-88
	Wyroby kaletnicze Tornistry szkolne	8501-06
		Zamiast BN-84/8501-06
		Grupa katalogowa 1152

1. Przedmiot normy. Przedmiotem normy są tornistry szkolne wykonane ze skór lub innych materiałów.

2. Określenia — wg BN-78/8500-01.

3. Podział i sposób budowy oznaczenia — wg BN-77/8501-19.

4. Przykład oznaczenia tornistra nieskórzanego (2272-41) z tkanin powlekanych (2), liczbie wzoru (-000-79), liczbie kontrolnej (6):

KTM 2272-412-000-796

TORNISTER SZKOLNY BN-88/8501-06

5. Wymiary podstawowe tornistrów — wg rys. 1 i tablicy.

Pozostałe wymiary — wg dokumentacji technicznej.

Lp.	Oznaczenie	Wymiary mm
1 ¹⁾	<i>L</i>	300÷370
2 ¹⁾	<i>h</i>	230÷350
3	<i>a</i>	100÷120
4	<i>c</i>	70÷90
5	<i>d</i>	260÷320
6	<i>l₁</i>	210
7	<i>l</i>	<i>h</i> +300
8	<i>b</i>	40÷50
9	<i>f</i>	20÷25
10	<i>h₁</i>	min. 80

¹⁾ Jeden z wymiarów *L* lub *h* powinien wynosić nie mniej niż 330 mm.

6. Materiały i wykonanie — wg opisu technologiczno-materiałowego. W tornistrach z materiałów miękkich zaleca się stosowanie podpórek amortyzujących.

7. Wymagania dodatkowe

a) Elementy odblaskowe. Na ścianie frontowej, ściankach bocznych oraz na prawym pasku nośnym, w miejscach dobrze widocznych powinny być przymocowane elementy odblaskowe zgodne z PN-80/S-83100 p. 2.5 klasa II. Powierzchnia pojedynczego elementu powinna być nie mniejsza niż 0,18 dm², a szerokość — minimum 30 mm. Przykłady zalecanego rozmieszczenia elementów odblaskowych — wg rys. 2÷6.

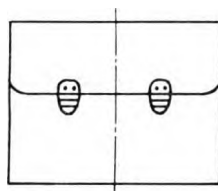
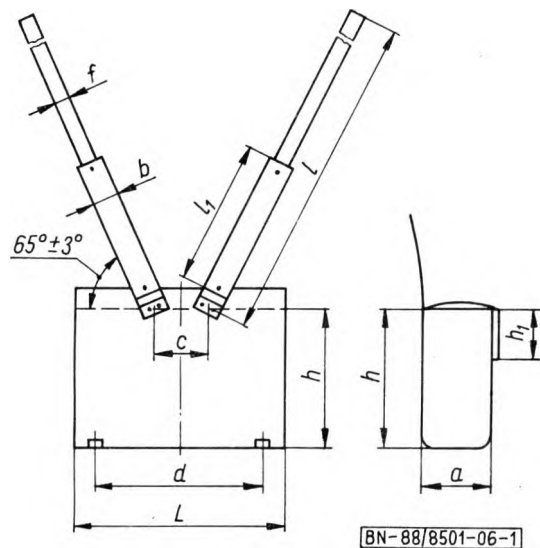

Rys. 1.

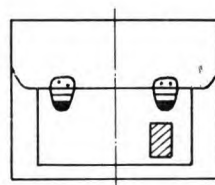

BN-88/8501-06-2

Rys. 2

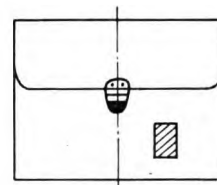

BN-88/8501-06-3

Rys. 3

Zgłoszona przez Instytut Przemysłu Skórzanego
Ustanowiona przez Dyrektora Instytutu Włókiennictwa dnia 24 marca 1988 r.
jako norma obowiązująca od dnia 1 lipca 1988 r.
(Dz. Norm. i Miar nr 5/1988, poz. 12)



BN-88/8501-06-4

Rys. 4

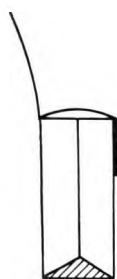

BN-88/8501-06-5

Rys. 5

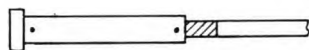

BN-88/8501-06-6

Rys. 6

b) Masa tornistra szkolnego — nie więcej niż 1200 g.

8. Wykonanie i wykończenie — wg BN-77/8501-19.

9. Podział na gatunki — wg BN-76/8509-01.

10. Znakowanie — wg BN-79/8500-04.

11. Pakowanie, przechowywanie i transport — wg BN-79/8509-02.

12. Badanie i ocena partii — wg BN-77/8501-19.

K O N I E C

INFORMACJE DODATKOWE

1. Instytucja opracowująca normę — Centralny Związek Spółdzielni Inwalidów — Ośrodek Rozwoju Przemysłu Lekkiego, Łódź.

2. Istotne zmiany w stosunku do BN-84/8501-06

- a) wyeliminowano wielkości tornistrów 1, 2, 3,
- b) wprowadzono zmiany wymiarów tornistrów szkolnych.

3. Normy związane

PN-80/S-83100 Urządzenia odbłaskowe pojazdów drogowych. Wymagania i badania

BN-78/8500-01 Kaletnictwo. Nazwy i określenia

BN-79/8500-04 Wyroby kaletnicze i rymarskie. Znakowanie

BN-77/8501-19 Wyroby kaletnicze i rymarskie ze skóry i materiałów nieskórzanych. Wspólne wymagania i badania

BN-79/8509-02 Wyroby kaletnicze i rymarskie. Pakowanie, przechowywanie i transport

4. Symbol wg KTM — 2272-4 i 2271-4.

5. Autorzy projektu normy: inż. Stanisław Roguś, Danuta Tomaszewska, Janina Maranda, Hieronim Kowalczyk — Centralny Związek Spółdzielni Inwalidów — Ośrodek Rozwoju Przemysłu Lekkiego, Łódź, mgr inż. Krystyna Zarajczyk — Instytut Przemysłu Skórzanego, Łódź.