

POLIGRAFIA	NORMA BRANŻOWA		BN-64
	Wyciągarka do płyt offsetowych Główne wymiary i wymagania użytkowe		7488-01
			Grupa katalogowa XVII: 98
Stretcher for offset printing plate		Приспособление для натягивания офсетных печатных пластин	Streckapparat für die Offsetdruckplatten

**1. Przedmiot normy.** Przedmiotem normy są główne wymiary i wymagania użytkowe dotyczące wyciągarki do płyt offsetowych.

## 2. Określenia

**Płyta offsetowa** - blacha offsetowa z utrwalonym rysunkiem, stanowiąca formę do drukowania.

**Wyciągarka do płyt offsetowych** - urządzenie służące do wyciągania blach, powodujące przesunięcie naniesionego na blasze rysunku. Urządzenie to służy do korekty pasowania rysunku przy drukowaniu w kilku kolorach.

## 3. Oznaczenie

WYCIĄGARKA DO PŁYT OFFSETOWYCH BN-64/7488-01

**4. Kształt, główne wymiary i wymagania.** Kształt i wymiary zgodne z rysunkiem (str.2). Listwy wyciągające przesuwane obustronnie powinny mieć 2 rowkowane szczęki mające na celu uchwycenie i zamocowanie płyty offsetowej, zaciskane 13 śrubami drobnozwojnymi, oprócz tego każda z listew powinna mieć po 2 uchwyty do umocowania listew na prowadnicach w celu uzyskania właściwego formatu dostosowanego do formatu płyty offsetowej.

Wyciąganie płyt offsetowych powinno następować przy pomocy 14 śrub drobnozwojnych - w drugiej listwie.

W celu podtrzymania przygotowanej do wyciągania płyty należy pomiędzy prowadnicami - poniżej ich płaszczyzn - umieścić płytę drewnianą lub ze sklejk.

K O N I E C

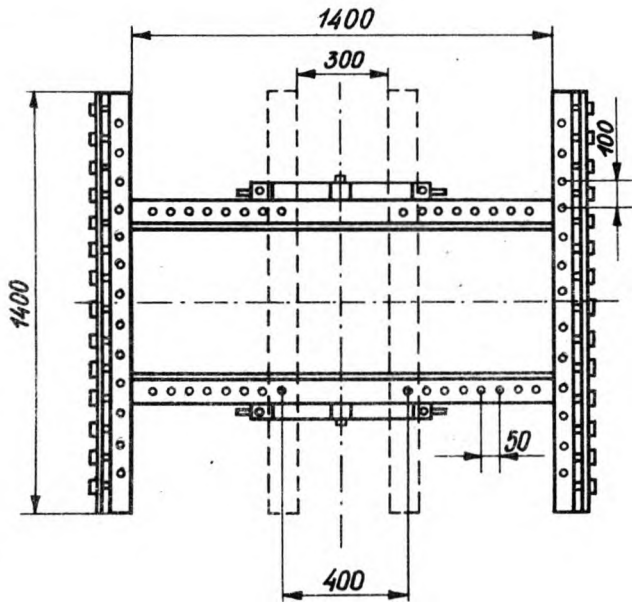
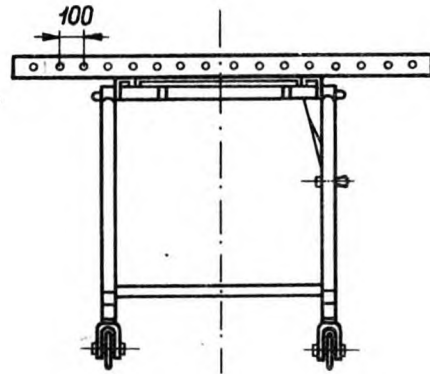
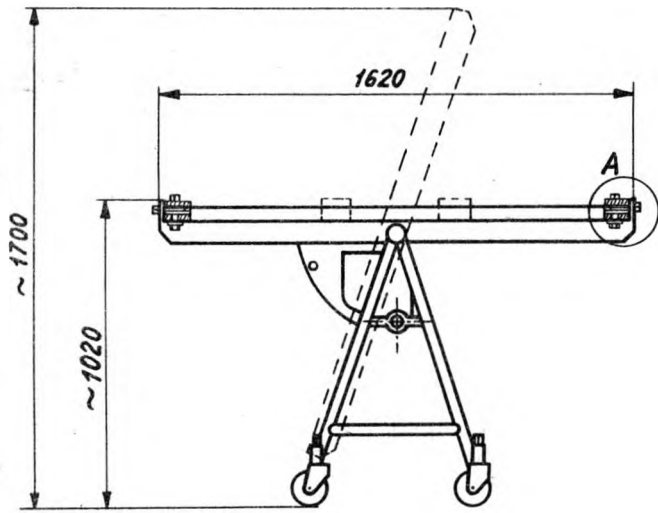

Szczegół A

