

OPAKOWANIA PAPIEROWE	NORMA BRANŻOWA	BN-70
	Pudełka (kartonaże) szufladkowe do wyrobów tytoniowych	7351-03
		Zamiast BN-63/7351-03
		Grupa katalogowa V 74 ¹⁾

1. Przedmiot normy. Przedmiotem normy są pudełka (kartonaże) jednostkowe, szufladkowe, przeznaczone do pakowania papierosów.

2. Normy związane

PN-58/D-79601 Skrzynki i komplety skrzynkowe zbijane. Wymagania techniczne podstawowe
 PN-63/O-79401 Pudła i pudełka kartonowe i tekturowe. Wymagania i badania techniczne
 PN-59/P-96006 Wytwory papiernicze. Papier i karton obwolutowy
 BN-67/7350-01 Wytwory papiernicze. Pakowanie, przechowywanie i transport

Pozostałe normy związane podano w tabl. 1.

3. Wielkości. W zależności od liczby, wymiarów i rodzaju pakowanych papierosów rozróżnia się 3 wielkości pudełek szufladkowych podane w tabl. 1.

4. Przykład oznaczenia pudełka szufladkowego wielkości 3 do papierosów ZENIT:

PUDEŁKO (KARTONAŻ) SZUFLADKOWE DO WYROBÓW TYTONIOWYCH 1822-152/ (3) ZENIT BN-70/7351-03

5. Wymagania i badania - wg rysunku i tabl. 1.

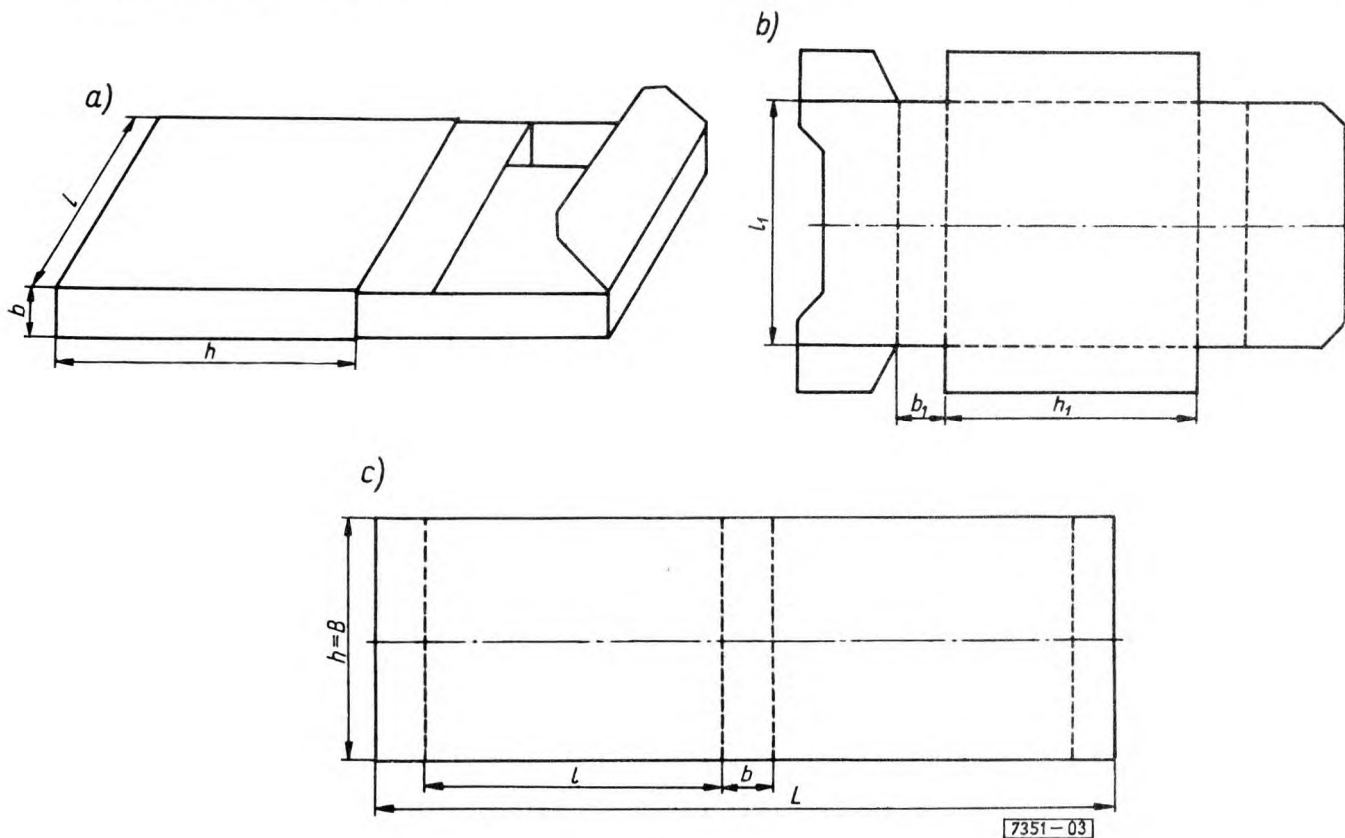

Przykładowy kształt: a) pudełka, b) wykroju szufladki, c) wykroju pochwki.

¹⁾Symbol wg SWW: 1822-152.

Zjednoczenie Przemysłu Przetworów Papierowych i Materiałów Biurowych
 Ustanowiona przez Dyrektora Zjednoczenia Przemysłu Przetworów Papierowych i Materiałów Biurowych
 w dniu 4 sierpnia 1970 r. jako norma obowiązująca w zakresie produkcji i obrotu od dnia 1 lipca 1971 r.
 (Mon. Pol. nr 44/1970 poz. 354)

Tablica 1

Wyszczególnienie		Jednostka miary	WYMAGANIA			Badania	
			Wielkości				
			1	2	3		
1	2	3	4	5	6		
Materiał	na pochewkę	-	karton ¹⁾ jednostronnie kryty z pokryciem klasy III o gramaturze 315 lub 355 g/m ² wg BN-67/7326-08	karton dwustronnie kryty ¹⁾ z pokryciem klasy III lub V, o gramaturze 315 g/m ² wg BN-67/7326-08	karton jednostronnie kryty ¹⁾ z pokryciem klasy III o gramaturze 315 g/m ² wg BN-67/7326-08	wg BN-67/7326-08	
	na szufladkę	-	karton dwustronnie kryty ¹⁾ z pokryciem klasy III o gramaturze 315 lub 355 g/m ² wg BN-67/7326-08				
	na nadruk	-	farby drukarskie			-	
	do sklejanía	-	kleje roślinne			-	
Wymiary	<u>PODSTAWOWE</u>	Symbol wg rysunku				za pomocą przymiaru liniowego z działką elementarną do 1,0 mm	
	- pudełka długość	l	mm	73,0	84,0		43,0
	szerokość	b		17,0	17,0		16,0
	wysokość	h		84,0	65,0		87,0
	- pochewki długość całkowita wykroju pochewki	L	mm	192,0	216,0		137,5
	szerokość całkowita wykroju pochewki	B		84,0	65,0		87,0
	- szufladki długość	l ₁		70,0	81,0		41,0
	szerokość	b ₁		16,0	16,0		17,5
	wysokość	h ₁	84,0	65,0	86,0		
	dopuszczalne odchyłki wymiarów podstawowych	-	mm	±1,0			za pomocą przymiaru liniowego z działką elementarną 1,0 mm
<u>SZCZEGÓLNE</u>		wg obowiązujących dokumentacji zakładowych lub uzgodnień między dostawcą i odbiorcą					
Wilgotność nie więcej niż		%	10			PN-65/P-50150	
Zapach		-	pudełka nie mogą mieć zapachu szkodliwego dla pakowanych papierosów			organoleptycznie	
Wykonanie	Wykroje pochewek i szufladek	-	wykrój pochewki i szufladki powinien być jednoczęściowy jak na rysunku; brzegi wykrojów powinny być wykrojone równo bez wyrwań, naderwań i śladów rozwarstwienia kartonu; wykroje pochewek i szufladek powinny być tak wykonane, aby boczne zakładki, służące do łączenia ich w pochewkę i szufladkę i stanowiące ich ścianki, po złożeniu i uformowaniu nie powodowały deformacji pudełki; kierunek biegu włókna w kartonie powinien być równoległy po całkowitej długości wykroju pochewki i szufladki oraz L, kształty wycięć wykonanych na poszczególnych częściach wykroju szufladki oraz kształty pudełki, podane przykładowo na rysunku, powinny być zgodne z obowiązującą dokumentacją zakładową			przez oględziny nieuzbrojonym okiem	
	nacięć - głębokość	%	30-40 grubości kartonu, nacięcia wykroju mogą tworzyć linię ciągłą lub przerywaną; krawędzie uzyskane przez zagłębienie w miejscu nacięcia powinny tworzyć linie proste; karton po zagłębieniu go w miejscu nacięcia nie powinien rozwarstwiać się ani przerywać			przez oględziny nieuzbrojonym okiem	

od. tabl. 1

Wyszczególnienie	Jednostka miary	WYMAGANIA			Badania	
		Wielkości				
		1	2	3		
1	2	3	4	5	6	
Wykonanie	oklejenia pochwki	-	sklejanie pochwki powinno być wykonane na całej powierzchni zakładki; zakładka łącząca powinna być klejona do wewnątrz pochwki, klej nie powinien wystawać się poza obrzeża zakładki oraz nie powinien przesiąkać przez karton; sklejanie powinno być trwałe; przy oderwaniu zakładek uszkodzenie kartonu nie powinno być mniejsze niż na 75% sklejanym powierzchni; sklejona pochwka powinna się składać równo po obu przekątnych osi			przez oględziny nieuzbrojonym okiem oraz ręczne rozerwanie powierzchni sklejonnych
	nadruku	-	nadruki powinny być jedno lub wielobarwne (w zależności od uzgodnień z odbiorcą) w postaci napisów lub rysunków, czyste, wyraźne, bez zniekształceń i przesunięć konturów rysunku w poszczególnych barwach			przez oględziny nieuzbrojonym okiem
Wady	- plamy i zabrudzenia - uszkodzenia mechaniczne jak: - przecięcia, - przekłucia, - naderwania, - zagniecenia, - postrzępienia brzegów - sklejanie pochwki w opasce, paczce lub pudle skrzyni - ślady zamoczenia lub pleśni		niedopuszczalne			przez oględziny nieuzbrojonym okiem
*) W przypadku kartonu z importu dopuszcza się wymagania zgodne z normą lub warunkami obowiązującymi w kraju producenta.						

6. Pakowanie.

Opaski - 50, 100, 200 lub 250 sztuk wykrojów szufladek w postaci rozłożonej lub pochwki sklejonych, złożonych płasko, owinać paskiem papieru odpadowego tworząc opaskę. Końce opaski należy skleić.

Paczki - 8, 12 lub 24 opasek owinać jednokrotnie papierem obwolutowym odmiany PK o gramaturze 125 g/m² wg PN-59/P-96006 tworząc paczkę. Czoła paczki należy zakleić klejem lub taśmą papierową powleczoną klejem.

Pudła (skrzynie) - wykroje szufladek i pochwki w opaskach należy pakować w pudła z tektury falistej trzywarstwowej, wykonane wg PN-63/O-79401 lub skrzynie drewniane wg PN-58/D-79601, po uprzednim wyłożeniu ich papierem odpadowym.

Dopuszcza się pakowanie w pudła lub skrzynie wykrojów szufladkowych i pochwki nie opaskowanych. W tym przypadku należy je w liczbie ustalonej dla opasek układać w opakowaniu naprzemianległe.

Masa brutto pudła nie powinna przekraczać 40 kg, a skrzyni - 100 kg.

Pojemniki - wykroje szufladek i pochwki w paczkach zaleca się pakować w pojemniki.

Napisy na opakowaniu. Na każdej paczce, pudle i skrzyni powinien być umieszczony napis zawierający co najmniej następujące dane:

- nazwa lub znak wytwórni,
- oznaczenie wg 4,
- inne dane, obowiązujące w produkcji i obrocie.

7. Przechowywanie i transport - wg BN-67/7350-01.

8. Przygotowanie partii do badań. Przed przystąpieniem do badań pudełka szufladkowe należy podzielić na partie, zawierające pudełka jednej wielkości oraz pochodzące od jednego producenta.

9. Pobieranie próbek. W zależności od liczności partii do badań należy pobrać odpowiednią próbkę o liczności wg tabl. 2.

Tablica 2

Liczność partii	Liczność próbki	Największa dopuszczalna liczba pudełek niedobrych w próbce
sztuk		
do 100 000	60	3
100001 ÷ 250 000	100	5
powyżej 250 000	150	6

Pudła, skrzynie, pojemniki, paczki z pojemników, opaski z pudeł i paczek oraz wykroje szufladek i pochwki z pudeł, skrzyń i opasek należy pobierać w odpowiedniej liczbie na ślepo.

10. Wykonanie i ocena badań. Pudełko należy uznać za dobre, jeżeli przejdzie przez wszystkie badania z wynikiem dodatnim.

Pudełko należy uznać za niedobre, jeżeli przejdzie chociażby przez jedno z badań z wynikiem ujemnym.

Po zbadaniu wszystkich pudełek pobranych do próbek należy policzyć pudełko niedobre i porównać ich liczbę z dopuszczalną liczbą podaną w tabl. 2.

11. Ocena partii. Partię pudełek szufladkowych należy uznać za zgodną z wymaganiami normy, jeżeli liczba pudełek niedobrych w próbie jest mniejsza lub równa liczbom podanym w tabl. 2.

Partię pudełek szufladkowych należy uznać za niezgodną z wymaganiami normy, jeżeli liczba pudełek niedobrych w próbie jest większa od liczb podanych w tabl. 2.

K O N I E C

INFORMACJE DODATKOWE do BN-70/7351-03

1. Istotne zmiany w stosunku do BN-63/7351-03

a) wprowadzono nowe wymiary pudełek, dostosowane do aktualnie produkowanych papierosów,

b) uwzględniono aktualnie stosowane sposoby pakowania pudełek,

c) włączono treść załączników do treści normy,

d) wprowadzono obowiązującą symbolikę wg SWW.

2. Przeznaczenie pudełek szufladkowych

Wielkość pudełka	Nazwa papierosów	Liczba sztuk papierosów w pudełku
1	papierosy z osłonką złotą i watą filtracyjną SYRENA	20
2	papierosy bez ustnika MDM i DUKAT	20
3	papierosy z filtrem ZENIT	10

Ze względu na wymiary i liczbę pakowanych papierosów wymiary pudełek nie są zgodne z PN-64/0-79021.