

ORTOPEDIA	NORMA BRANŻOWA	BN-70
	Wyroby ortopedyczne Pasy brzuszne ciężowe	5995-26
		Grupa katalogowa XIV 26 ¹⁾
Orthopaedic appliances Prenatal abdominal support belts	Articles orthopédiques Ceintures de grossesse	Ортопедические изделия Бандажи для беременных

1. Przedmiot normy. Przedmiotem normy są pasy brzuszne ciężowe używane przez kobiety z bardzo wiotkimi powłokami brzuszными.

2. Normy i dokumenty związane

PN-65/H-84032 Stal sprężynowa (resorowa). Gatunki
 PN-68/P-22218 Skóry podszewkowe. Wymagania
 PN-69/P-84502 Wyroby szyte. Sciegi. Nazwy i oznaczenia
 BN-70/5995-31 Wyroby ortopedyczne. Pasy brzuszne. Wymagania i badania
 BN-64/7577-02 Taśmy tkane. Taśmy elastyczne szelkowe i podwiązkowe
 BN-62/8511-01 Wyroby metalowe. Oczka szewskie
 BN-64/8511-08 Zapinki do podwiązek
 BN-65/8511-09 Klamry zapinkowe
 Systematyczny Wykaz Wyrobów, GUS t. III. Wydawnictwo Katalogów i Cenników Warszawa 1968

¹⁾Symbol wg SWA: 2885-340+3.

Systematyczny Wykaz Asortymentowy 2885. Wyroby Ortopedyczne. Zjednoczenie Przemysłu Ortopedycznego, Warszawa 1969

3. Podział i oznaczenie wyrobów - wg SWW i SWA, podbranza 2885-340, przy czym po kresce ukośnej należy oznaczenie uzupełnić symbolami wynikającymi z dalszego podziału.

4. Wielkości. W zależności od obwodu górnego różni się cztery wielkości pasów
 wielkość 1 - obwód górny 72 cm,
 wielkość 2 - obwód górny 78 cm,
 wielkość 3 - obwód górny 82 cm,
 wielkość 4 - obwód górny 92 cm.

5. Przykład oznaczenia pasa brzuszno ciężowego
 o obwodzie górnym 72 cm, wielkości 1

PAS CIĄŻOWY 2885-340+3/1 BN-70/5995-26

6. Wymiary w cm - wg rysunku i tabl. 1.

Zjednoczenie Przemysłu Ortopedycznego
 Ustanowiona przez Dyrektora Zjednoczenia Przemysłu Ortopedycznego dnia 21 grudnia 1970 r
 jako norma obowiązująca w zakresie produkcji i odbioru od dnia 1 października 1971 r
 (Mon Pol nr 13/1971 poz 102)

Wymiary

Widok z przodu

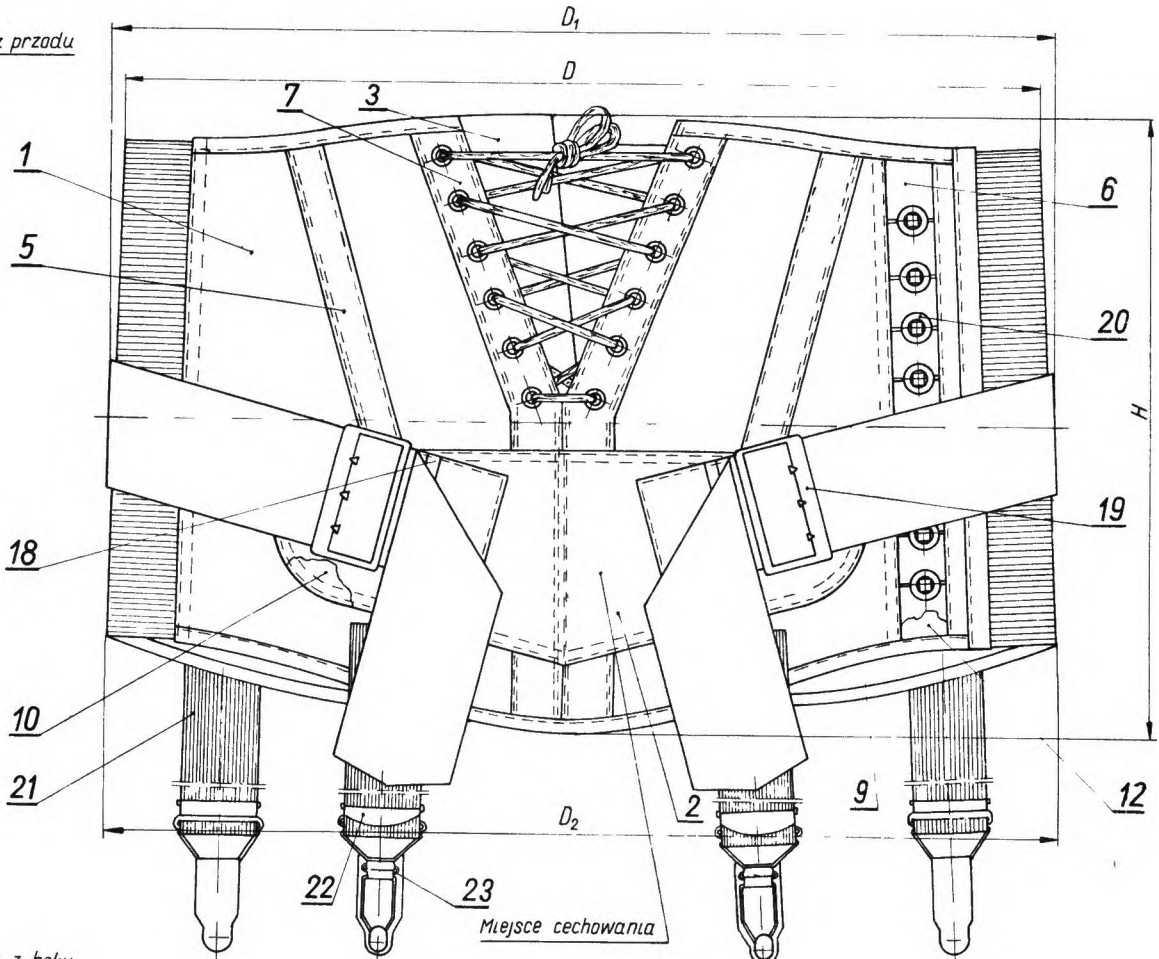

Widok z boku

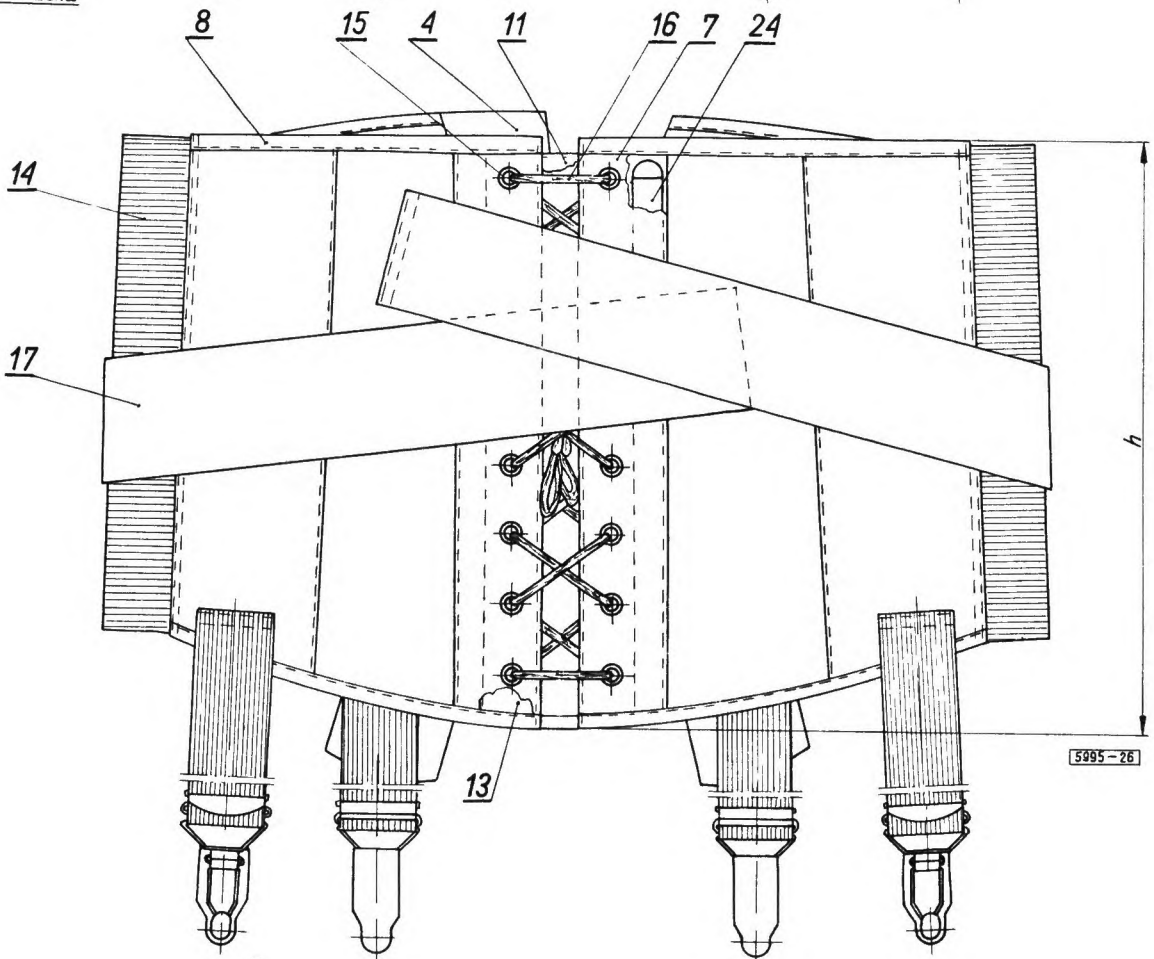

Tablica 1

Wielkość		1	2	3	4
Obwód górny	D	72	78	82	92
Obwód środkowy	D ₁	90	94	100	110
Obwód dolny	D ₂	86	88	96	104
Wysokość przodu	H	29	31	33	35
Wysokość tyłu	h	28	29	30	32

Tablica 2

Numer części na rysunku	Nazwa części	Wyróżnik oznaczenia normy	Numer normy	Liczba sztuk	Materiał wg	
1	Wykroj zewnętrzny pasa	-	-	2	tkanina gorsetowa SWW 1945-7-2/WS8840	
2	Podtrzymywacz, część zewnętrzna	-	-	1		
3	Podkładka przednia pod sznurowanie, część zewnętrzna	-	-	2		
4	Podkładka tylna pod sznurowanie, część zewnętrzna	-	-	2		
5	Pliska	-	-	2		
6	Zapięcie boczne żeberkowe, część zewnętrzna	-	-	2		
7	Rozporek sznurowania przedni i tylny, część zewnętrzna	-	-	2		
8	Lamówka	-	-	2		
9	Wykroj wewnętrzny pasa	-	-	2		
10	Podtrzymywacz, część wewnętrzna	-	-	1		
11	Podkładka przednia i tylna pod sznurowanie, część wewnętrzna	-	-	4		tkanina pościelowa SWW 1936-22/L-2055
12	Zapięcie boczne żeberkowe, część wewnętrzna	-	-	2		

Numer części na rysunku	Nazwa części	Wyróżnik oznaczenia normy	Numer normy	Liczba sztuk	Materiał wg
13	Rozporek sznurowania przedni i tylny, część wewnętrzna	-	-	2	tkanina pościelowa SWW 1936-22/L-2055
14	Wkładki elastyczne	-	-	4	taśma gorsetowa SWW-SWA 1961-75/N-160
15	Oczka szewskie	St-00b-1600 Ms	BN-62/8511-01	26-32	
16	Taśma sznurowadłowa	-	-	2	taśma gorsetowa SWW-SWA 1961-13/JG-290
17	Taśma	-	-	2	taśma ortopedyczna SWW-SWA 1961-55/6514/45
18	Wsuwki	-	-	4	skóra F 12211 PN-68/P-22218
19	Klamry	-	-	2	nie normalizuje się
20	Guziki gorsetowe	-	-	7-10	nie normalizuje się
21	Taśma podwiązkowa	-	-	4	taśma JT 3424/24 BN-64/7577-02
22	Klamra zapinkowa	St-A4-N1	BN-65/8511-09	4	-
23	Zapinki do podwiązek	B	BN-64/8511-08	4	-
24	Stalki	-	-	2	50 HF PN-65/H-84032
Nakładka stalki - tkanina pościelowa SWW 1936-19/BT81/140.					

7. Materiał i wyszczególnienie części - wg tabl.2.

8. Wykonanie. Wszystkie ścięgi w szwach - Cp 1/2 wg PN-69/P-84502. Na pasach, paskach oraz dodatkach nie dopuszcza się plam, uszkodzeń mechanicznych, fałd i błędów ścięgow.

9. Cechowanie. Na każdym pasie na wewnętrznej stronie podtrzymywacza, w miejscu wskazanym na rysunku, powinna być umieszczona w sposób trwały i wyraźny cecha zawierająca co najmniej następujące dane

- znak lub nazwę wytwórni,
- oznaczenie wg 5 (bez części słownej).

10. Pozostałe wymagania i badania - wg BN-70/5995-31.

Dyrektora Zjednoczenia Przemysłu Ortopedycznego

20 **BN-70/5995-26 Wyroby ortopedyczne Pasy brzuszne ciężowe**
XIV 26

zmiana 1
25 8 72 r

1 W punkcie 2 zamiast Normy i dokumenty związane, powinno być Normy związane oraz dopisuje się PN-71/P-82656 Typowe tkaniny jedwabne gorsetowe, zamiast BN-64/7577-02 Tasmę tkane Tasmę elastyczne szelkowe i podwiązkowe, powinno być BN-71/7577-02 Tasmę tkane Tasmę elastyczne podwiązkowe i szelkowe Skreśla się następującą treść Systematyczny Wykaz Wyrobów GUS t III Wydawnictwo Katalogów i Cenników, Warszawa 1968 Systematyczny Wykaz Asortymentowy 2885 Wyroby Ortopedyczne Zjednoczenie Przemysłu Ortopedycznego, Warszawa 1969

Treść punktu 3 skreśla się, pozostałe punkty odpowiednio przenumerozuje się do 9

2 W punkcie 4 zamiast 4 Przykład oznaczenia pasa brzuszego ciężowego o obwodzie górnym 72 cm wielkości 1 Pas ciężowy 2885—340+3/1 BN-70/5995-26, powinno być 4 Przykład oznaczenia pasa brzuszego ciężowego o obwodzie górnym 72 cm wielkości 1 Pas ciężowy 1 BN-70/5995-26

3 Na rysunku zamiast Widok z boku, powinno być widok z tyłu

4 W tabelicy 2 w poz od 1 do 8 w rubryce materiał zamiast tkanina gorsetowa SWW 1945-7-2/WS 8840, powinno być tkaniny gorsetowe J 2398 PN-71/P-82656

5 W pozycji 13 nazwa części, zamiast rozperek sznurowania przedni i tylny, część wewnętrzna, powinno być nakładka stalki

W rubryce materiał zamiast tkanina poscielowa SWW 1936-22/L-2055, powinno być tkanina poscielowa SWW 1936

6 W pozycji 14 rubryka materiał zamiast tasma gorsetowa SWW-SWA 1961-75/N-160, powinno być tasma gorsetowa SWW-SWA 1961-75

7 W pozycji 15 rubryka liczba sztuk zamiast 26—32, powinno być 32—36

8 W pozycji 18 w rubryce liczba sztuk zamiast 4 powinno być 2, poz 21 w rubryce materiał zamiast tasma JT 3424/24/BN-64/7577-02, powinno być BN-71/7577-02

9 Pod tabelicą 2 skreśla się treść nakładka stalki — tkanina poscielowa SWW 1936-19/BT81/140