

URZĄDZENIA, SPRZĘT I NARZĘDZIA MEDYCZNE ORAZ ORTOPEDYCZNE	NORMA BRANŻOWA		BN-77
	Narzędzia stomatologiczne Upychadła dwustronne wygięte		5923-07
			Zamiast BN 71/5923 07
	-		Grupa katalogowa XIV 21

1. Przedmiot normy Przedmiotem normy są upychadła dwustronne wygięte stosowane przy zabiegach stomatologicznych

2. Rodzaje Rozróżnia się siedem rodzajów upychadeł (wg rysunku)

- z główką stożkową i przenośnikiem amalgamatu,
- do ubytków odśrodkowych z główką stożkową i przenośnikiem amalgamatu,
- do wypełnień plastycznych A,
- do wypełnień plastycznych B,
- do ubytków odśrodkowych z główkami kulistymi,
- z główkami stożkowymi,
- z główkami kulistymi

3. Wielkości Rozróżnia się cztery wielkości upychadeł 1, 2, 3 i 4 lub 0, 1, 2 i 3 (wg tablicy)

4. Przykład oznaczenia upychadła do ubytków odśrodkowych z główkami kulistymi, wielkości 2

UPYCHADŁO DO UBYTKÓW ODŚRODKOWYCH
Z GŁÓWKAMI KULISTYMI 2 BN-77/5923-07

Dopuszcza się stosowanie pręta o średnicy koła wpisanego 5 mm zamiast 5,5 mm

5. Główne wymiary w mm – wg tablicy i rysunku na str 2

6. Sprężystość części pracujących Części pracujące powinny być tak sprężyste, aby siła o wielkości około 10 N dla upychadeł nr 0 i 1 oraz około 20 N dla upychadeł nr 2, 3 i 4, przyłożona do końca części pracującej pod kątem 45° do osi końca części pracującej, nie powodowała trwałego odkształcenia

7. Pozostałe wymagania i badania powinny być zgodne z BN-71/5923-05

Rodzaje	Oznaczenie wielkości	Wymiary				
		d ₁	d ₂	d ₃	d ₄	c
z główką stożkową i przenośnikiem do amalgamatu	1	1,6	0,8	1,6	0,8	1,1
	2	2,0	1,0	2,0	1,0	1,4
	3	2,5	1,25	2,5	1,25	1,6
	4	3,1	1,25	3,1	1,25	2,5
do ubytków odśrodkowych z główką stożkową i przenośnikiem do amalgamatu	1	1,6	0,8	1,6	0,8	1,1
	2	2,0	1,0	2,0	1,0	1,4
	3	2,5	1,25	2,5	1,25	1,6
	4	3,1	1,25	3,1	1,25	2,5
do wypełnień plastycznych A	1	1,6	0,8	-	-	-
	2	2,0	1,0	-	-	-
	3	2,5	1,25	-	-	-
	4	3,1	1,25	-	-	-
do wypełnień plastycznych B	1	1,6	0,8	-	-	-
	2	2,0	1,0	-	-	-
	3	2,5	1,25	-	-	-
	4	3,1	1,25	-	-	-
do ubytków odśrodkowych z główkami kulistymi	0	1,25	0,8	1,0	0,8	-
	1	1,6	0,8	1,25	0,8	-
	2	2,5	1,25	2,0	1,0	-
z główkami stożkowymi	3	3,1	1,25	2,5	1,25	-
	1	1,0	-	0,8	-	-
	2	1,6	-	1,25	-	-
z główkami kulistymi	3	2,35	-	2,0	-	-
	1	1,0	0,8	1,25	0,8	-
	2	1,6	0,8	2,0	1,0	-
z główkami kulistymi	3	2,5	1,25	3,1	1,25	-
	4	3,3	1,4	3,8	1,4	-

Zgłoszona przez Ośrodek Badawczo Rozwojowy Techniki Medycznej
Ustanowiona przez Dyrektora Zjednoczenia Przemysłu Sprzętu Optycznego i Medycznego dnia 28 października 1977 r
jako norma obowiązująca od dnia 1 lipca 1978 r
(Dz Norm i Miar nr 3 /1978 poz 17)

Z główką stożkową i przenosnikiem amalgamatu

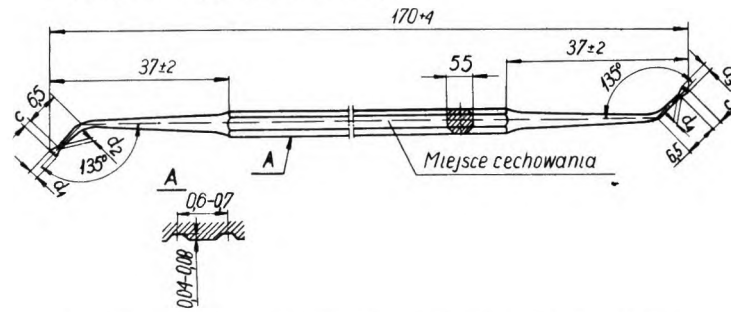

Do ubytków odsrodkowych z główką stożkową i przenosnikiem amalgamatu

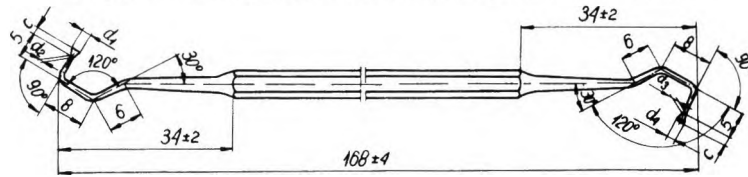

Do wypełnień plastycznych A

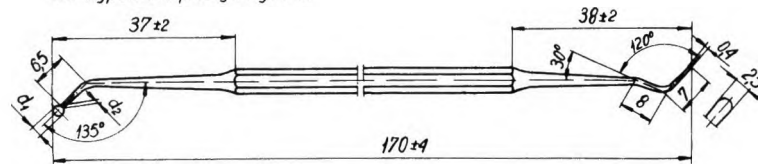

Do wypełnień plastycznych B

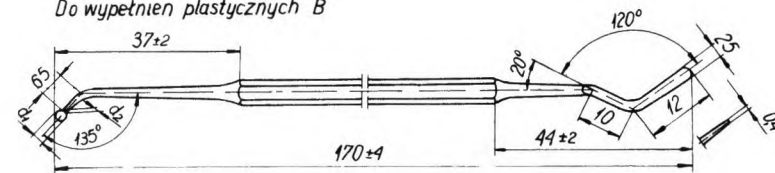

Do ubytków odsrodkowych z główkami kulistymi

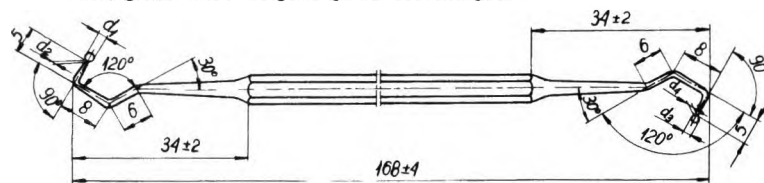

Z główkami stożkowymi

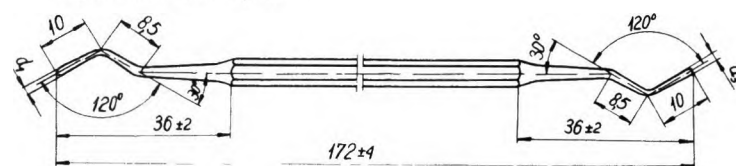

Z główkami kulistymi

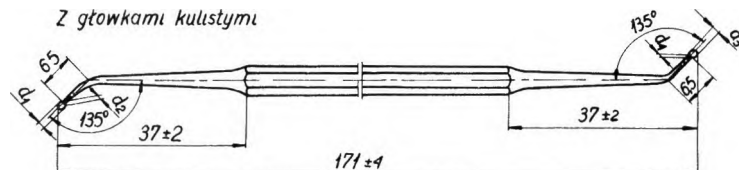

BN-77/5923 07

KONIEC

INFORMACJE DODATKOWE

1 Instytucja opracowująca normę – Ośrodek Badawczo-
-Rozwojowy Techniki Medycznej, Warszawa

2 Normy związane

BN-71/5923-05 Narzędzia stomatologiczne Upychadła,
wydrążacze, zgłębniki Wspólne wymagania i badania

3 Istotne zmiany w stosunku do BN-71/5923-07

- wprowadzono nowy rodzaj upychadła do ubytków od-
środkowych z główką stożkową i przenośnikiem do amal-
gamatu,

- zmieniono wymiary,

- wprowadzono czwartą wielkość

4, Symbol wg SWW – 0974-111