

SZKŁO	NORMA BRANŻOWA	BN-75
	Zwierciadła eliptyczne Körtgo do projektorów filmowych	5555-14
	Zamast BN 64/5514 01	
		Grupa katalogowa XIII 94

1. WSTĘP

Przedmiotem normy są wymagania i badania dotyczące zwierciadeł eliptycznych Körtgo do projektorów filmowych.

2. PODZIAŁ I OZNACZENIE

2.1. Podział. Zwierciadła ze względu na kształt dzieli się na zwierciadła z wycięciami bocznymi i bez wycięć bocznych.

2.2. Sposób budowy oznaczenia. Zwierciadła oznacza się podając średnicę zewnętrzną, średnicę otworu, odległość źródła światła i klatki filmowej od wierzchołka zwierciadła oraz dodatkowe dla zwierciadeł z wycięciami bocznymi symbolem Wb.

2.3. Przykład budowy oznaczenia zwierciadła o średnicy zewnętrznej 356 mm, z otworem o średnicy 70 mm, z odległości źródła światła 130 mm, odległości klatki filmowej 840 mm, z wycięciami bocznymi:

ZWIERCIADŁO KÖRTEGO Ø 356/70-130/840
WB BN-75/5555-14

3 WYMAGANIA

3.1. Wymiary zwierciadeł w mm

3.1.1. Wymiary podstawowe zwierciadeł typowych podano na rysunku i w tabl. 1.

Dla zwierciadeł nietypowych wymiary i tolerancje określają odpowiednie rysunki konstrukcyjne uzgodnione między wykonawcą i odbiorcą.

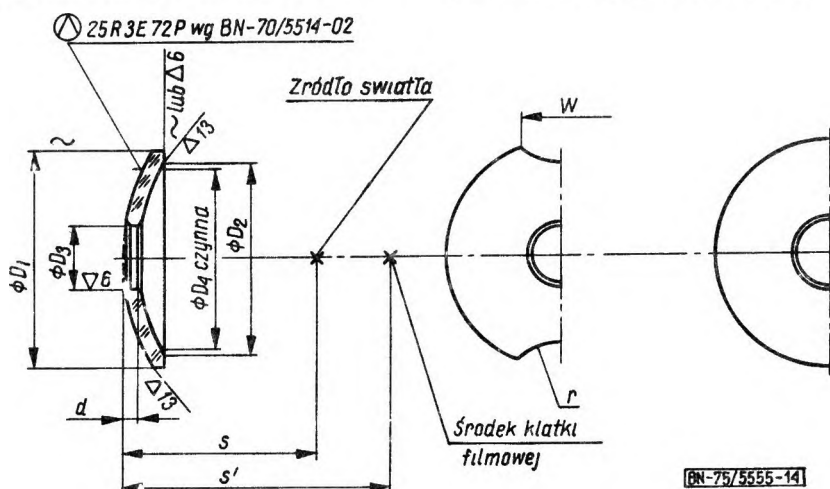

Tablica 1

Lp.	Oznaczenie zwierciadła	Wymiary, mm								
		s	s'	D ₁	D ₂	D ₃	D ₄	d	w	r
1	Ø 350/60-120/785 WB	120	785	348 _{-3,5}	344	60 ± 1	342	5 ± 1	120	67
2	Ø 350/70-120/785	120	785	348 _{-3,5}	344	70 ± 1	342	5 ± 1	-	-
3	Ø 356/70-135/840 WB	135	840	356 _{-3,0}	350	70 ± 1	346	5 ^{+0,5} _{-1,0}	120	67
4	Ø 356/70-135/840	135	840	356 _{-3,0}	350	70 ± 1	346	5 ^{+0,5} _{-1,0}	-	-

Zgłoszona przez Centralne Laboratorium Optyki

Ustanowiona przez Naczelnego Dyrektora Zjednoczenia Przemysłu Sprzętu Optycznego i Medycznego OMEL dnia 26 maja 1975 r jako norma obowiązująca w zakresie produkcji od dnia 1 stycznia 1976 r

(Dz Norm i Miar nr 19/1975 poz 68)

3.2. Wady zewnętrzne

3.2.1. Pęcherze. W zwierciadłach dopuszcza się pęcherze o średnicach i w liczbie wg tabl. 2.

Tablica 2

Lp.	Średnica zwierciadła mm	Średnica pęcherza ¹⁾ mm	Liczba pęcherzy w zwierciadle sztuk
1	od 200 do 300	do 1,0 powyżej 1,0 do 2,0 powyżej 2,0 do 4,0	nie normalizuje się 10 5
2	powyżej 300 do 400	do 1,0 powyżej 1,0 do 2,0 powyżej 2,0 do 4,0	nie normalizuje się 15 5

¹⁾ Za średnicę pęcherza uważa się średnią arytmetyczną jego wymiaru największego i najmniejszego.

3.2.2. Kamienie. W zwierciadłach dopuszcza się kamienie o średnicy do 1,5 mm, ilościowo traktując je jako pęcherze o odpowiedniej średnicy.

3.2.3. Smugi. W zwierciadłach dopuszcza się smugi, jeżeli mimo ich występowania, zwierciadła spełniają wymagania świetlne i termiczne.

3.3. Powłoka odbijająca. Warstwy srebra, miedzi i lakieru nie powinny odstawać od powierzchni zwierciadła.

Warstwa srebra nie powinna mieć barwnych plam i zacieków. Dopuszcza się lekkie zmatowienia jasno-żółte, których łączna powierzchnia nie powinna przekraczać 5% powierzchni zwierciadła.

3.4. Odporność termiczna. Zwierciadła ogrzane do temperatury 140°C i przetrzymane w niej przez 4 godz nie powinny wykazywać żadnych zmian.

3.5. Cechowanie. Zwierciadła cechuje się przez podanie oznaczenia na powierzchni lakierowanej.

3.6. Pozostałe wymagania - wg BN-74/5555-11.

4. PAKOWANIE, PRZECHOWYWANIE I TRANSPORT

Pakowanie, przechowywanie i transport - wg BN-74/5555-11.

5. BADANIA

Badania - wg BN-74/5555-11.

K O N I E C

INFORMACJE DODATKOWE

1. Instytucja opracowująca normę - Centralne Laboratorium Optyki, Warszawa.

2. Istotne zmiany w stosunku do BN-64/5514-01

- czystość powierzchni określono zgodnie z BN-64/5510-01; zmieniono wymagania dotyczące szczyrb,
- jakość obróbki powierzchni i powłoki oznaczono na rysunku,
- w tabl 1 i na rysunku wprowadzono dodatkowo wymiar D_2

3. Normy związane

- BN-70/5514-02 Powłoki na szklanych elementach optycznych
 BN-74/5555-11 Zwierciadła do projektorów filmowych. Wymagania i badania
 BN-64/5510-01 Czystość powierzchni optycznych

4. Autor projektu normy - ob Lucja Paciorek, Jeleniogórskie Zakłady Optyczne - Jelenia Góra.