

URZĄDZENIA SPRZĘT I NARZĘDZIA MEDYCZNE ORAZ ORTOPEDYCZNE	NORMA BRANŻOWA	BN-71
	Narzędzia medyczne Nóż typ Thiersch	5911-06
		Grupa katalogowa XIV 21

**1. Przedmiot normy.** Przedmiotem normy jest nóż typu Thiersch, stosowany do zabiegów przeszczepiania skóry.

**2. Normy związane**  
PN-68/Z-54003 Narzędzia lekarskie. Noże chirurgiczne ogólnego przeznaczenia. Wspólne wymagania i badania

BN-69/5902-01 Narzędzia lekarskie. Rękojeści puste. Wymiary

**3. Oznaczenie**

NÓŻ TYP THIERSCH BN-71/5911-06

**4. Główne wymiary** w mm podano na rysunku.

**5. Ostrość krawędzi tnącej.** Krawędź tnąca brzośczoła powinna być naostrzona na całej długości. Dopuszcza się przytępienie krawędzi tnącej w miejscu przejścia ostrza w szyjkę. Sprawdzenie ostrości noża należy przeprowadzać przez cztero- lub pięciokrotne ucięcie luźno zwisającego włosa średniej grubości w odległości około 10 mm od miejsca uchwycenia.

**6. Pozostałe wymagania i badania** - wg PN-68/Z-54003.

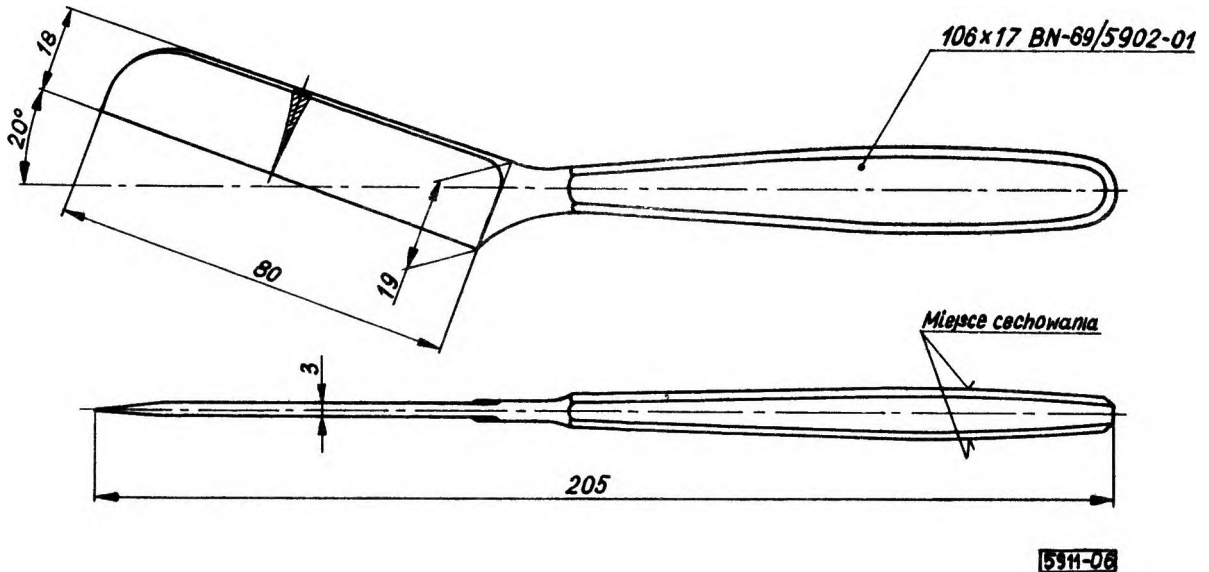

K O N I E C

INFORMACJE DODATKOWE do BN-71/5911-06

**Istotne zmiany w stosunku do PN-57/Z-54520**

a) BN-71/5911-06 opracowano jako normę przedmiotową niepełną, powołującą się w zakresie wymagań i badań na PN-68/Z-54003; PN-57/Z-54520 była normą przedmiotową pełną,

b) zmieniono sposób sprawdzania ostrości noża. Dotychczas obowiązująca PN-57/Z-54520 zostaje unieważniona z dniem 1 października 1971 r.

Zjednoczenie Przemysłu Sprzętu Optycznego i Medycznego  
Ustanowiona przez Dyrektora ZPSOim dnia 2 marca 1971 r  
jako norma obowiązująca w zakresie produkcji od dnia 1 października 1971 r  
(Mon Pol nr 27/1971 poz 179)

46 **BN-71/5911-06 Narzędzia medyczne Wóz typ Thiersch**

XIV 21

1 W punkcie 2 **Normy związane** wpisuje się

PN-60/P-96201 Wytwory papiernicze Bibułka papierosowa

2 Treść punktu 5 **Ostrość krawędzi tnącej** zmienia się następująco

Krawędź tnąca brzeszczotu powinna być naostrzona na całej długości. Dopuszcza się przytępienie krawędzi tnącej w miejscu przejścia ostrza w szyjkę. Sprawdzenie ostrości noża należy przeprowadzić przez nacinanie brzegów napiętego paska z bibułki papierosowej wg PN-60/P-96201. Krawędzie przecięcia równe bez poszarpan i rozerwan określają właściwą ostrość

(Biuletyn PKNiM nr 8/72, poz 110)

**zmiana 1**

18 3 72 r