

SPRZĘT GOSPODARSTWA DOMOWEGO	NORMA BRANŻOWA	BN-75
	Uchwyty metalowe do naczyń z blachy stalowej emaliowane	5098-04
		Grupa katalogowa XVII 13

1. WSTĘP

Przedmiotem normy są wymagania i wytyczne stosowania uchwytów metalowych do naczyń emaliowanych z blachy stalowej wg PN-68/M-77301

2. PODZIAŁ I OZNACZENIE

2.1. Grupy. Uchwyty metalowe ze względu na kształt dzieli się na grupy

uchwyty kłamrowe	— UK,
uchwyty uchowe	— UU,
uchwyty trzonkowe	— UT,
uchwyty pałkowe	— UP,
uchwyty pałkowo-kłamrowe	— UPK

2.2. Typy. Ze względu na sposób wykonania, uchwyty dzieli się na

zamknięte zawijane całkowicie z blachy lub drutu — z,
otwarte zawijane niedomknięte lub wykonane z płaskownika — o

2.3. Rodzaje. Ze względu na przekrój poprzeczny, uchwyty dzieli się na

owalne	— 01,
półowalne	— 02,
koliste	— 03,
półkoliste	— 04,
płaskie	— 05,
ceownikowe	— 06

2.4. Odmiany. Ze względu na przekrój podłużny, uchwyty dzieli się na

prostokątne — A,
zbieżne — B

2.5. Wielkości — wg tabl 1—18

2.6. Sposób budowy oznaczenia Oznaczenie uchwytu powinno zawierać następujące kolejne dane

- symbol grupy,
- symbol typu,
- symbol rodzaju,
- symbol odmiany (nie dotyczy uchwytów do imbryków),

e) dodatkowe symbole w przypadku uchwytów stosowanych do

rondli i cedzideł	— r,
patelni	— b,
pojemników	— p,
wkładów	— w,
łyżek czerpakowych	— ł,
szumówek	— s

2.7. Przykład oznaczenia

a) uchwytu kłamrowego (UK), zamkniętego (z), półowalnego (02), zbieżnego (B), wielkości (2)

UKz-02-B-2

b) uchwytu trzonkowego (UT), zamkniętego (z), owalnego (01), prostokątnego (A), stosowanego do patelni (b), wielkości 3

UTz-01-Ab-3

3. WYMAGANIA

3.1. Wymiary w mm — wg rys 1—18 i tabl 1—18
Wymiary podano dla uchwytów w stanie surowym

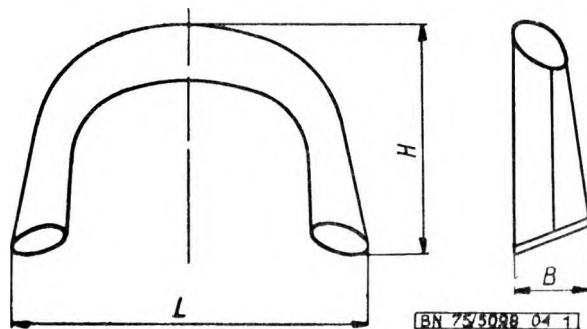

Rys 1

Tablica 1

Uchwyt UKz-02-B			
wielkość	wymiary		
	L	H	B
1	58	39	14
2	72	46	16
3	84	54	18

Zgłoszona przez Ośrodek Badawczo-Rozwojowy PWM MEDOM
Ustanowiona przez Naczelnego Dyrektora Zjednoczenia Przemysłu Wyrobów Metalowych dnia 22 kwietnia 1975 r
jako norma obowiązująca w zakresie produkcji od dnia 1 stycznia 1976 r
(Dz Norm i Miar nr 19/1975 poz 68)

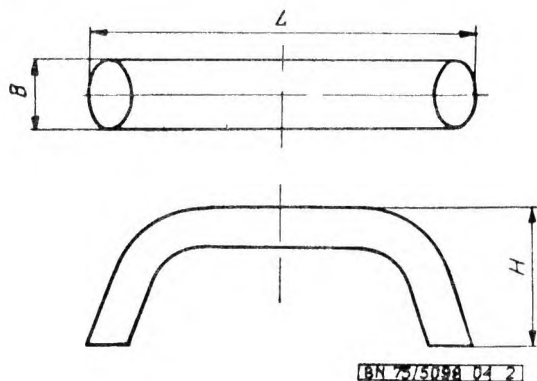

Rys 2

Tablica 2

Uchwyt UKz-04-A			
wielkość	wymiar		
	L	H	B
1	44	20	10
2	60	23	12
3	78	29	14

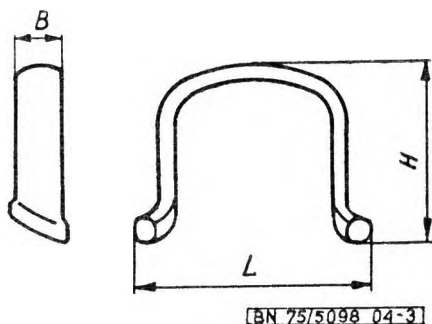

Rys 3

Tablica 3

Uchwyt UKz-02-A			
wielkość	wymiar		
	L	H	B
1	130	83	22
2	165	95	24

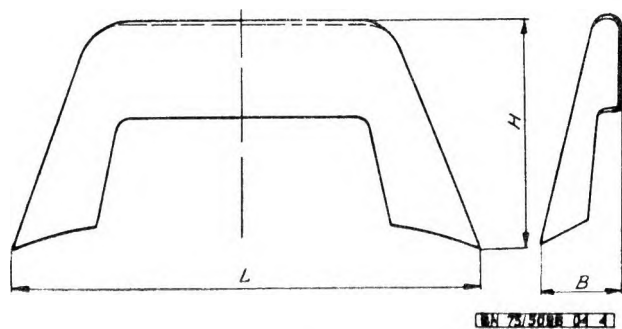

Rys 4

Tablica 4

Uchwyt UKo-05-A			
wielkość	wymiar		
	L	H	B
1	120	60	22

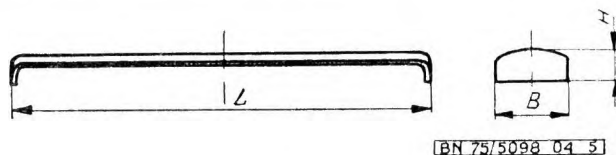

Rys 5

Tablica 5

Uchwyt UKo-06-A			
wielkość	wymiar		
	L	H	B
1	84	6	15

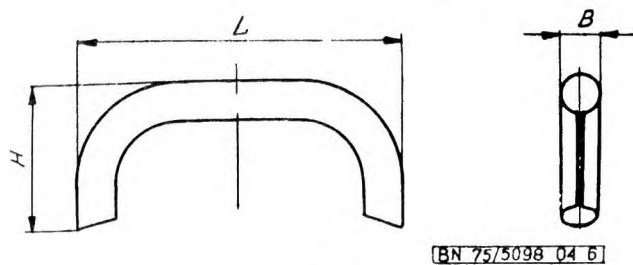

Rys 6

Tablica 6

wielkość	wymiar uchwytu brytfanny			wymiar uchwytu do pokryw		
	L	H	B	L	H	B
1	65	30	8	65	43	8
2	75	30	8	75	43	8

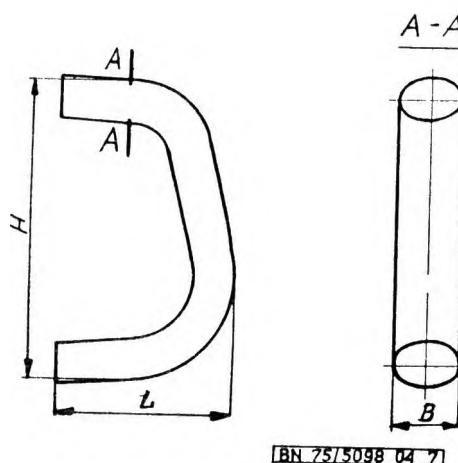

Rys 7

Tablica 7

Uchwyt UUz-02-A			
wielkość	wymiary		
	L	H	B
1	x	x	x
2	x	x	x
3	48	60	13
4	60	78	15

x — dotyczy wymiarów nowych konstrukcji

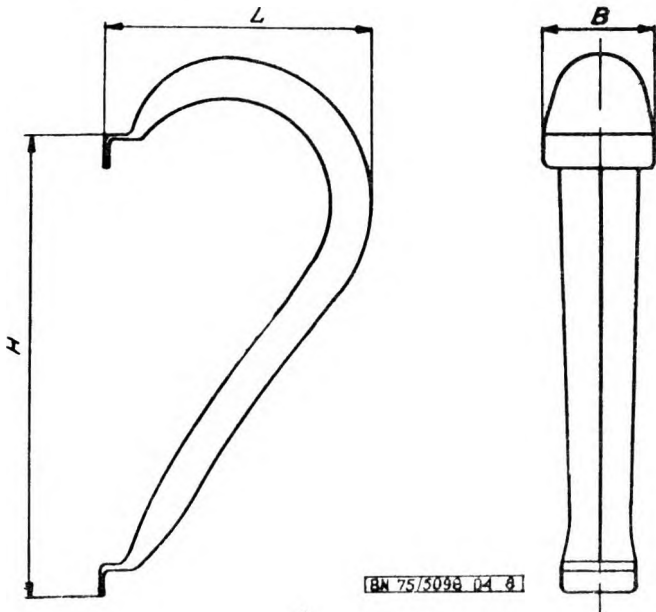

Rys 8

Tablica 8

Uchwyt UUz-02-B						
wielkość	wymiary uchwyty zgrzewanego punktowo			wymiary uchwyty zgrzewanego doczołowo		
	L	H	B	L	H	B
1	40	65	18	74	120	14
2	50	85	22	74	150	14
3	56	100	24	74	180	14
4	64	117	28	—	—	—

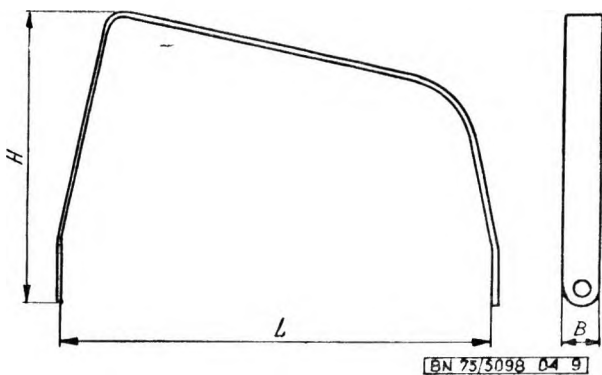

Rys 9

Tablica 9

Uchwyt UPKo-05			
wielkość	wymiary		
	L	H	B
1	154	98	15
2	178	117	15

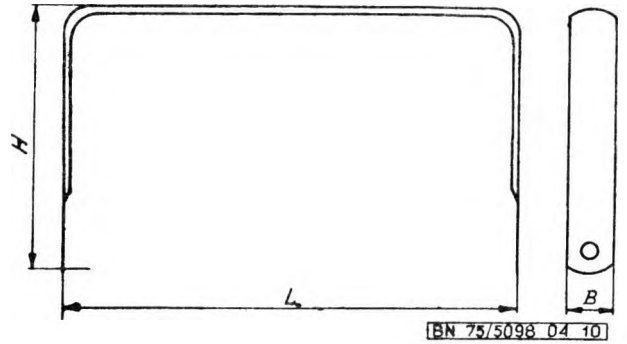

Rys 10

Tablica 10

Uchwyt UPKo-06			
wielkość	wymiary		
	L	H	B
1	135	108	21
2	152	108	21
3	185	108	21

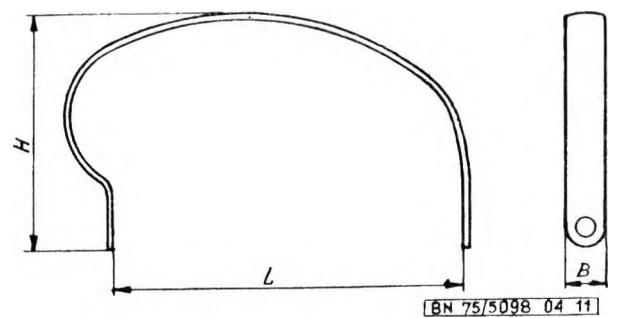

Rys 11

Tablica 11

Uchwyt UPo-06			
wielkość	wymiary		
	L	H	B
1	178	100	15

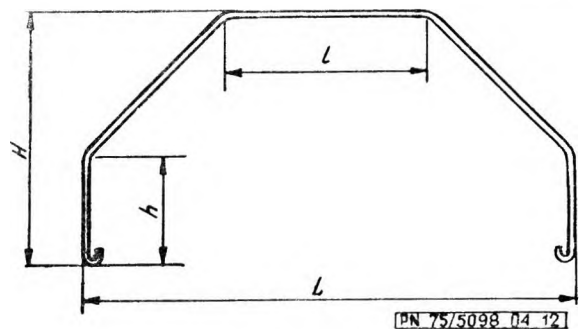

Rys 12

Tablica 12

Uchwyt UPz-03				
wielkość	wymary			
	L	H	l	h
1	x	x	x	x
2	284	132	114	72
3	x	x	x	x
4	300	157	124	66
5	x	x	x	x

x — dotyczy wymiarów nowych konstrukcji

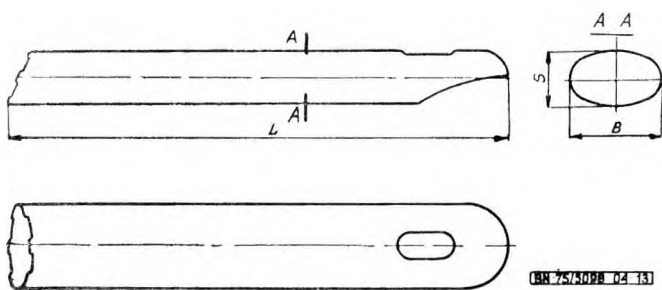

Rys 13

Tablica 13

Uchwyt UTz-01-Ar			
wielkość	wymary		
	L	H	B
1	145	24	15
2	170	24	15
3	210	30	20
4	250	30	20

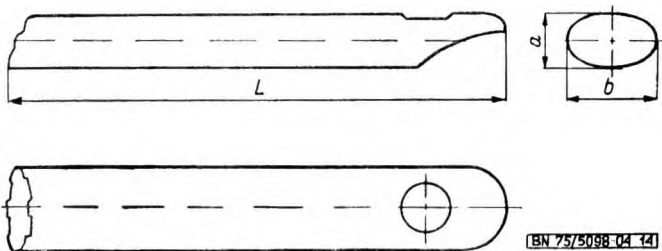

Rys 14

Tablica 14

Uchwyt UTz-01-Ao			
wielkość	wymary		
	L	b	a
1	170	24	15
2	210	30	20
3	250	30	20

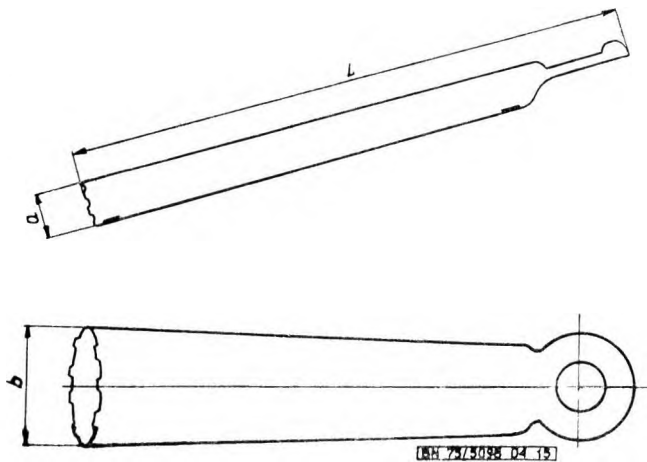

Rys 15

Tablica 15

Uchwyt UTz-01-Bp			
wielkość	wymary		
	L	b	a
1	145	30	14

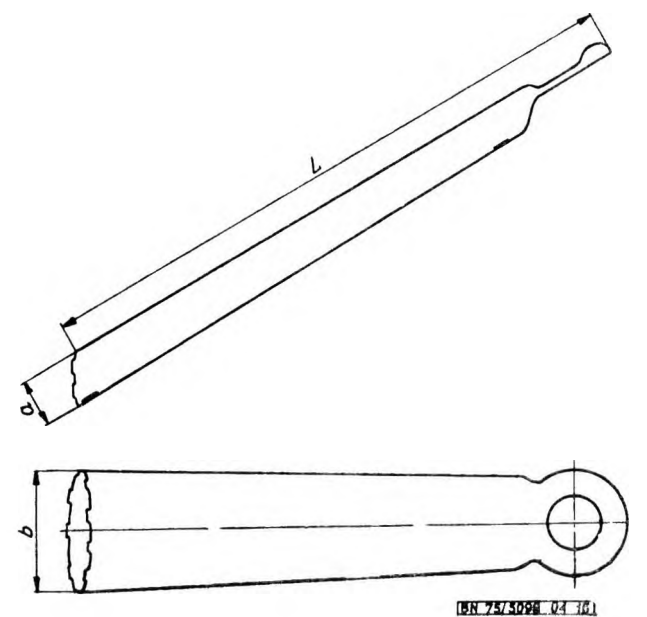

Rys 16

Tablica 16

Uchwyt UTz-01-Bw			
wielkość	wymiary		
	L	a	b
1	160	32	14

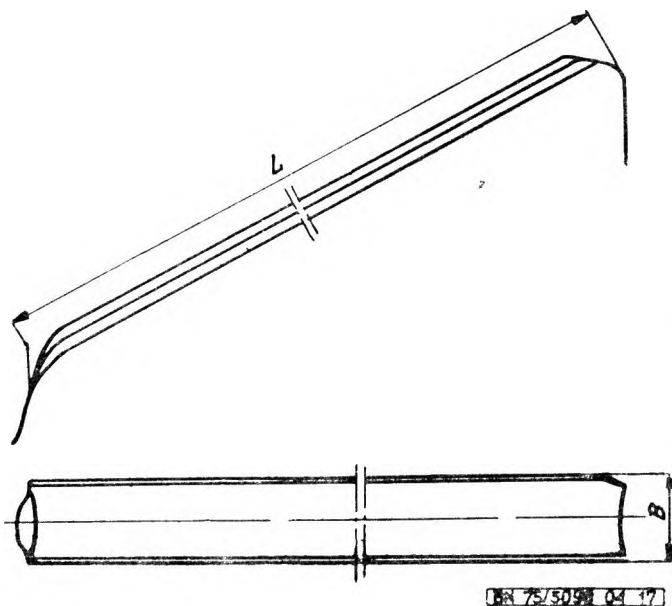

Rys 17

Tablica 17

Uchwyt UTo-06-As		
wielkość	wymiary	
	L	B
1	222	18
2	225	18
3	270	18
4	285	18

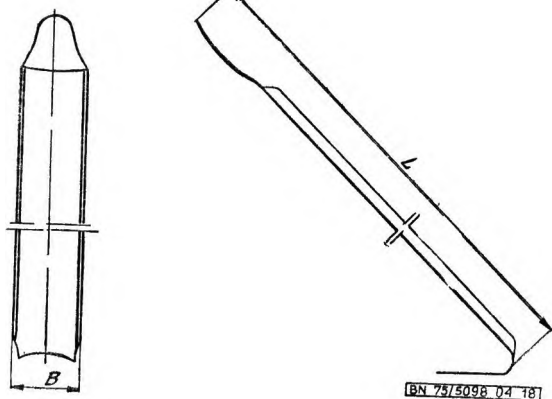

Rys 18

Tablica 18

Uchwyt UTo-06-A1		
wielkość	wymiary	
	L	B
1	280	18
2	310	18
3	330	18

3.2. Materiał Blacha — wg PN-69/H-92121, taśma stalowa — wg PN-73/H-92327, bednarka — wg PN-67/H-92323, drut stalowy ocynkowany — wg PN-67/M-80026, blacha ze stali nierdzewnej — wg PN-67/H-92128, pręt prostokątny — wg PN-70/H-93667

4. WYTICZNE STOSOWANIA

Wytyczne stosowania uchwytów metalowych do naczyń emaliowanych z blachy stalowej w zależności od typowych wymiarów naczyń podano w tabl 19 i 20

Dopuszcza się stosowanie nowej konstrukcji uchwytów przy nowo uruchomionych wyrobach przypisując odpowiednią nazwę i symbolikę uchwytu, przestrzegając zasad niniejszej normy

Tablica 19

I p	Uchwyty ogólnego zastosowania			
	nazwa uchwytu	oznaczenie uchwytu	typowymiar naczyń, cm	wielkości uchwytu
1	2	3	4	5
1	Uchwyt klamrowy zamknięty, półowalny, zbieżny, zgrzewany doczołowo	UKz-02-B	naczynia cylindryczne \varnothing 12–14 \varnothing 14–20 \varnothing 22–28	1 2 3
2	Uchwyt klamrowy zamknięty, półkolisty, prostokątny, zgrzewany doczołowo	UKz-04-A	pokrywy \varnothing 12–14 \varnothing 16–22 \varnothing 24–44	1 2 3

cd tabl 19

Uchwyty ogólnego zastosowania				
Lp	nazwa uchwytu	oznaczenie uchwytu	typowymiar naczynia, cm	wielkości uchwytu
1	2	3	4	5
3	Uchwyt kłamrowy otwarty, półowalny, zbieżny, zgrzewany punktowo	UKz-02-A	naczynia cylindryczne ∅ 28–34 ∅ 36–44 wanienki owalne 45–50 55–70	1 2
4	Uchwyt kłamrowy otwarty płaski, prostokątny, zgrzewany doczołowo	UKo-05-A	rondle czworokątne	1
5	Uchwyt kłamrowy otwarty ceownikowy, prostokątny, zgrzewany doczołowo	UKo-06-A	pokrywy wpuszczane ∅ 11–13	1
6	Uchwyt kłamrowy zamknięty, kolisty, prostokątny, zgrzewany doczołowo	UKz-03-A	brytfanny i pokrywy 25–30 powyżej 30	1 2
7	Uchwyt uchowy zamknięty, półowalny, prostokątny, zgrzewany doczołowo	UUz-02-A	naczynia cylindryczne ∅ 7–8 ∅ 9–10 ∅ 12–14 ∅ 16	1 2 3 4
8	Uchwyt uchowy półowalny, zbieżny, zgrzewany punktowo lub doczołowo	UUz-02-B	dzbanki ∅ 10 ∅ 12 ∅ 14 ∅ 16	1 2 3 4
9	Uchwyt pałkowo-kłamrowy otwarty, płaski, łączony nitem z zaczepem	UPKo-05	imbryki ∅ 20 ∅ 24	1 2
10	Uchwyt pałkowo-kłamrowy otwarty, ceownikowy, łączony nitem z zaczepem	UPKo-06	imbryki ∅ 16 ∅ 18 ∅ 20	1 2 3
11	Uchwyt pałkowy otwarty, ceownikowy, łączony nitem z zaczepem	UPo-06	imbryk	1
12	Uchwyt pałkowy zamknięty, kolisty, zakładany na zaczep	UPz-03	wiadra ∅ 22 ∅ 24 ∅ 26 ∅ 28 ∅ 30	1 2 3 4 5

Tablica 20

Uchwyty o specjalnym przeznaczeniu				
Lp	nazwa uchwytu	oznaczenie uchwytu	typowymiar naczynia, cm	wielkości uchwytu
1	2	3	4	5
1	Uchwyt trzonkowy zamknięty, owalny, prostokątny, zgrzewany doczołowo	UTz-01-Ar	rondle i cedzidla ∅ 12–14 ∅ 16–18 ∅ 20–22 ∅ 24–28	1 2 3 4

cd tabl 20

Lp	Uchwyty o specjalnym przeznaczeniu			
	nazwa uchwyty	oznaczenie uchwyty	typowymiar naczyńia, cm	wielkości uchwyty
1	2	3	4	5
2	Uchwyt trzonkowy zamknięty, owalny prostokątny, zgrzewany doczołowo	UTz-01-Ao	patelnie \varnothing 16–18 \varnothing 20–22 \varnothing 24–32	1 2 3
3	Uchwyt trzonkowy zamknięty, owalny, zbieżny, do pojemnika, zgrzewany doczołowo	UTz-01-Bp	pojemnik do gotowania w kąpielii wodnej \varnothing 14–16	1
4	Uchwyt trzonkowy zamknięty, owalny, zbieżny, do wkładek, zgrzewany doczołowo	UTz-01-Bw	wkładka do gotowania potraw w kąpielii wodnej \varnothing 14–16	1
5	Uchwyt trzonkowy otwarty, ceownikowy, prostokątny, do szumówek, zgrzewany punktowo	UTo-06-As	szumówki \varnothing 7 \varnothing 8–9 \varnothing 10–11 \varnothing 12–14	1 2 3 4
6	Uchwyt trzonkowy otwarty, ceownikowy, prostokątny, do łyżek, zgrzewany punktowo	UTo-06-Ał	łyżki czerpakowe \varnothing 8–9 \varnothing 10–11 \varnothing 12	1 2 3

KONIEC

INFORMACJE DODATKOWE

1 Instytucja opracowująca normę — Ośrodek Badawczo-Rozwojowy Przemysłu Wytrobów Metalowych MEDOM, Kraków

2 Normy związane

PN-70/H-93667 Aluminium i stopy aluminium Pręty
 PN-73/H-92327 Taśma walcowana na zimno ze stali niskowęglowej

PN-67/H-92323 Stal walcowana Bednarka Wymiary
 PN-69/H-92121 Blacha stalowa cienka do tłoczenia
 PN-67/M-80026 Druty okrągłe ze stali niskostopowej ogólnego przeznaczenia
 PN-68/M-77301 Sprzęt gospodarstwa domowego Naczynia z blachy stalowej emaliowane Ogólne wymagania i badania
 PN-67/M-92128 Stal odporna na korozję i żaroodporna Blachy cienkie

BN-75/5098-04 Uchwyty metalowe do naczyń z blachy stalowej emaliowane
XVII 13

Poprawk

7

- 1 W tabelicy 1 dla wielkości 1 uchwyty $\dot{U}Kz-02-B$ wpisuje się następujące wymiary $L - 65$ mm, $H - 45$ mm, $B - 15$ mm
- 2 W tabelicy 19 lp 1 typowymiar naczynia uzupełnia się następująco
12 — 16 cm,
16 — 20 cm,
22 — 28 cm,
- 3 W tabelicy 19 lp 3 nazwę uchwyty poprawia się następująco Uchwyt kłamrowy zamknięty, półowalny, prostokątay, zgrzewany doczołowo

(Biuletyn PKNiM nr 4/76, poz 43)