

75 +9

ŚRODKI TRANSPORTU WODNEGO I URZĄDZENIA PŁYWAJĄCE	NORMA BRANŻOWA	BN-76
	Skrzynki na piasek przeciwpozarowy okrętowe	3758-26
		W
		Grupa katalogowa V 47

1 Przedmiot normy Przedmiotem normy są skrzynki na piasek przeciwpozarowy stosowane na statkach wodnych

2 Przykład oznaczenia skrzynki na piasek przeciwpozarowy o pojemności $V = 250 \text{ dm}^3$

SKRZYNKA NA PIASEK 250 BN-76/3758-26

3 Wymiary i masa — wg rysunku i tablicy na str. 2 Szczegóły konstrukcyjne podano przykładowo

4 Materiał Stal węglowa wg PN-72/H-84020

5 Wykonanie Spawane Bloki, dno, pokrywa jak i górne obrzeża skrzyni usztywnione, pionowe narożniki skrzyni zaokrąglone. Pozycja otwarcia wieka skrzyni zabezpieczona przed samozamykaniem

6 Wykończenie Obrzeża zatępione. Wszystkie powierzchnie malowane dwoma warstwami farby rdzochronnej chromianowej 3221-006-230 wg BN-70/6113-19 oraz dwoma warstwami farby olejnej pokładowej 3252-066-250 wg BN-70/6113-06

KONIEC

INFORMACJE DODATKOWE

1 Instytucja opracowująca normę — Biuro Projektowo-Konstrukcyjne Stoczni Północnej im. Bohaterów Westerplatte w Gdańsku

2 Normy związane
PN-72/H-84020 Stal węglowa konstrukcyjna zwykłej jakości ogólnego przeznaczenia. Gatunki

BN-70/6113-06 Farby ftalowe modyfikowane nawierzchniowe dla okrętownictwa pokładowe

BN-70/6113-19 Farby ftalowe modyfikowane do gruntowania przeciwrzeczne chromianowe

3 Autor projektu normy — mgr inż. Jan Rajnsz

Zgłoszona przez Centrum Techniki Okrętowej
Ustanowiona przez Dyrektora Centrum Techniki Okrętowej dnia 30 listopada 1976 r.
jako norma obowiązująca w zakresie produkcji od dnia 1 lipca 1977 r.
(Dz. Norm. i Miar nr 1/1977 poz. 4)

Wymiary i masa

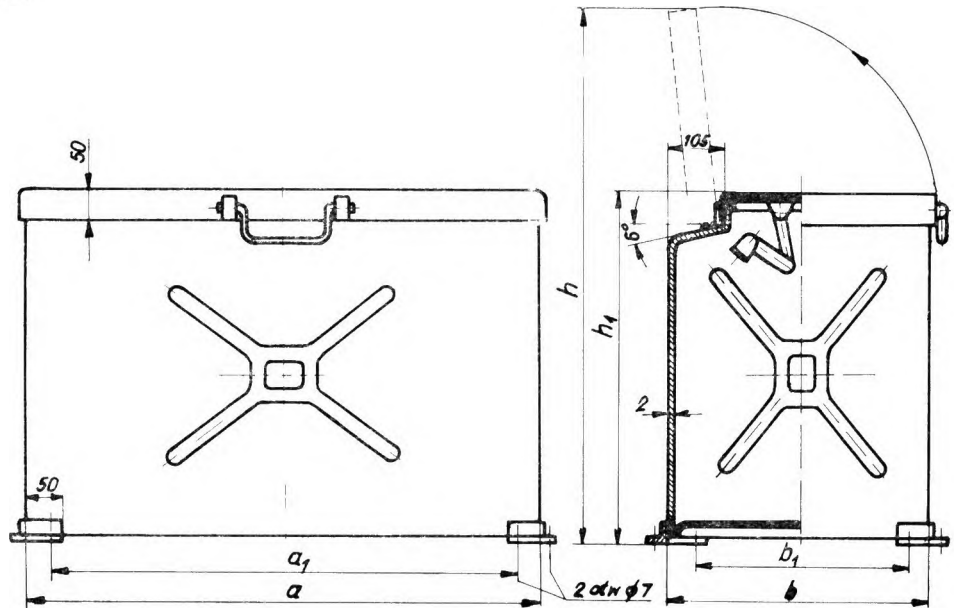

BN-76/3758-26

Wielkość	a	a_1	b	b_1	h	h_1	Masa
dm ³	mm						kg
80	500	425	440	365	715	420	21
160	800	725		475	840	550	35
250			550	1035	650	46	

1 Dotychczasowy numer **BN-76/3758-26**, zmienia się na **BN-76/3762-03**

2 W punkcie 2 **Przykład oznaczenia**, w trzecim wierszu, zamiast **BN-76/3758-26**, powinno być **BN-76/3762-03**

3 W punkcie 5 **Wykonanie**, zamiast **Błoki**, powinno być **Boki**

4 W punkcie 6 **Wykonczenie**, w trzecim wierszu, zamiast **3221-006-230 wg BN-70/6113-19**, powinno być **3221-006-390 wg BN-75/6113-19** — oraz w ostatnim wierszu, zamiast **3252-066-250 wg BN-70/6113-06**, powinno być **3252-066-990 wg BN-75/6113-03**

5 Dodaje się punkt 7 **Postanowienia przejściowe** Do czasu uruchomienia malarni dopuszcza się malowanie skrzynek jedną warstwą farby rdzochronnej chromiarowej **322-066-390 wg BN-75/6113-19**

6 W **INFORMACJACH DODATKOWYCH**, w p 2 **Normy związane**,

— zamiast **BN-70/6113-06 Farby ftalowe modyfikowane nawierzchniowe dla okrętownictwa pokładowe**, powinno być **BN-75/6113-06 Farby ftalowe nawierzchniowe dla okrętownictwa do pokładów**

— zamiast **BN-70/6113-19**, powinno być **BN-75/6113-19**

7 Na stronie 2, zamiast **BN-76/3758-2b**, powinno być **BN-76/3762-03**