

SRODKI TRANSPORTU WODNEGO I URZADZENIA PŁYWAJĄCE	NORMA BRANZOWA	BN-64 <hr/> 3744-03
	Rybacki sprzęt pomocniczy Koryto drewniane	
	Grupa katalogowa V 47	

1. Przedmiot normy. Przedmiotem normy jest koryto drewniane używane na morskich statkach rybackich do wymieszania śledzi z solą.

2. Oznaczenie

KORYTO DREWNIANE BN-64/3744-03

3. Normy związane

PN-57/D-96000 Tarcica iglasta ogólnego przeznaczenia

PN-56/H-92325 Bednarka gorąco walcowana ze stali pospolitej i zwykłej jakości. Warunki techniczne

PN-57/H-92900 Cynk. Blachy

PN-57/M-81001 Gwoździe budowlane okrągłe

PN-57/M-81002 Gwoździe budowlane kwadratowe

PN-57/M-81003 Gwoździe budowlane papowe

4. Wymiary

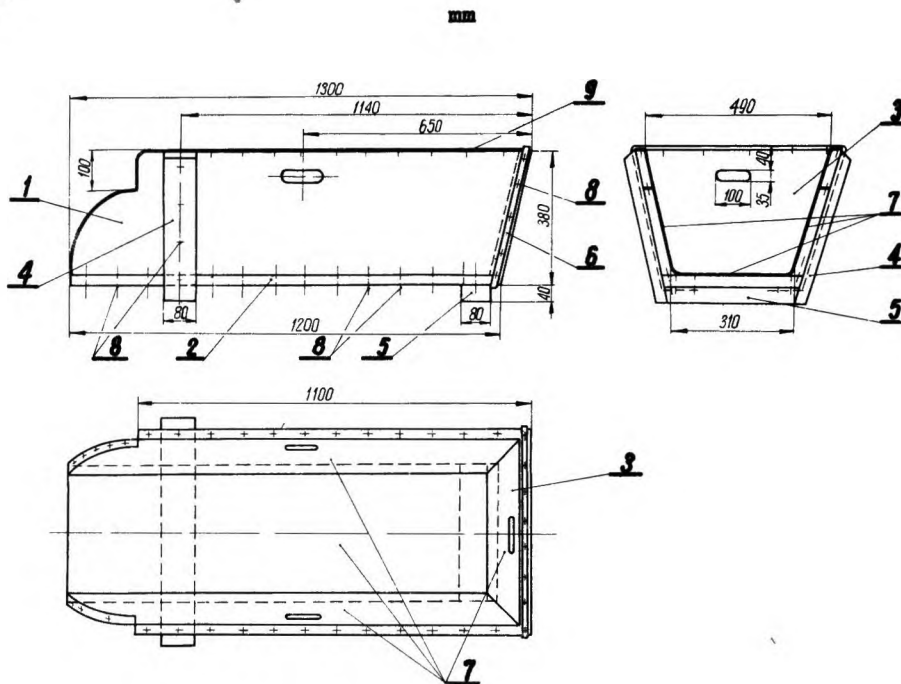

Biuro Projektów Budownictwa Morskiego
 Ustanowiona przez Dyrektora BPBM dnia 7 listopada 1964 r. jako norma obowiązująca w zakresie
 produkcji od dnia 1 kwietnia 1965 r. (Mon Pol nr poz)

5. Wyszczególnienie części i materiału

Nr części na rysunku	Nazwa części	Liczba sztuk	Materiał nr normy	Wymiary, mm lub wyróżnik
1	Deski boczne	2	Deski sosnowe kl. II wg PN-57/D-96000	35X1300 X 380
2	Deska dolna	1		35X1200 X 380
3	Deska tylna	1		35 X 560 X 380
4	Listwy boczne	2		40 X 420 X 80
5	Listwy dolne	2		40 X 380 X 80
6	Bednarka wzmacniająca	1	PN-56/H-92325	4X20 X 1520
7	Blacha cynkowa Raf - 0,75	1	PN-57/H-92900	0,75 X 1070 X 1580
8	Gwoździe budowlane okrągłe	30	PN-57/M-81001	22X55
	Gwoździe budowlane kwadratowe		PN-57/M-81002	lub 25X60
9	Gwoździe budowlane papowe	26	PN-57/M-81003	25X25

6. Wykonanie. Elementy drewniane gładzone. Ostre krawędzie zatępione. Zadarcia, odszczepienia oraz miejsca po sękach i sęki nadpsute, częściowo zrosnięte są niedopuszczalne.

Gwoździe zabijane w sposób zapewniający szczelne przyleganie do siebie poszczególnych desek.

Blacha gładko wyłożona w środku koryta i zawinięta wzdłuż górnych krawędzi w sposób zapewniający szczelne przyleganie, przybita wzdłuż krawędzi gwoździami.

Gwoździe dociśnięte tak, aby nie wystawały ponad płaszczyznę blachy. Elementy metalowe ocynkowane na gorąco.

7. Wykończenie. Całość od strony wewnętrznej gładka. Blacha na krawędziach gładzona tak, żeby nie miała zadziorów.

K O N I E C

5178