

MASZINY ROLNICZE	NORMA BRANŻOWA	BN-79 <hr/> 1924-34
	Korpusy pługów o szerokości roboczej 30 i 35 cm Ścinacze listwowe	Zamiast BN 76/1924 34
		Grupa katalogowa IV 92

1 Przedmiot normy Przedmiotem normy są ścinacze listwowe stosowane w pługach ciągnikowych z korpusami cylindroidalnymi i półrubowymi o szerokości roboczej 30 i 35 cm

2 Podział Ze względu na przeznaczenie rozróżnia się dwa typy ścinaczy listwowych

dla pługów do orki normalnej — I,
dla pługów do orki szybkiej — II

3 Przykład oznaczenia ścinacza listwowego typu I
ŚCINACZ LISTWOWY I BN-79/1924-34

4 Wymiary w mm — wg rysunku i tablicy

Zgłoszona przez Przemysłowy Instytut Maszyn Rolniczych
Ustanowiona przez Dyrektora Zjednoczenia Przemysłu Maszyn Rolniczych dnia 1 marca 1979 r
jako norma obowiązująca od dnia 1 lipca 1980 r
(Dz Norm i Miar nr 11/1979 poz 60)

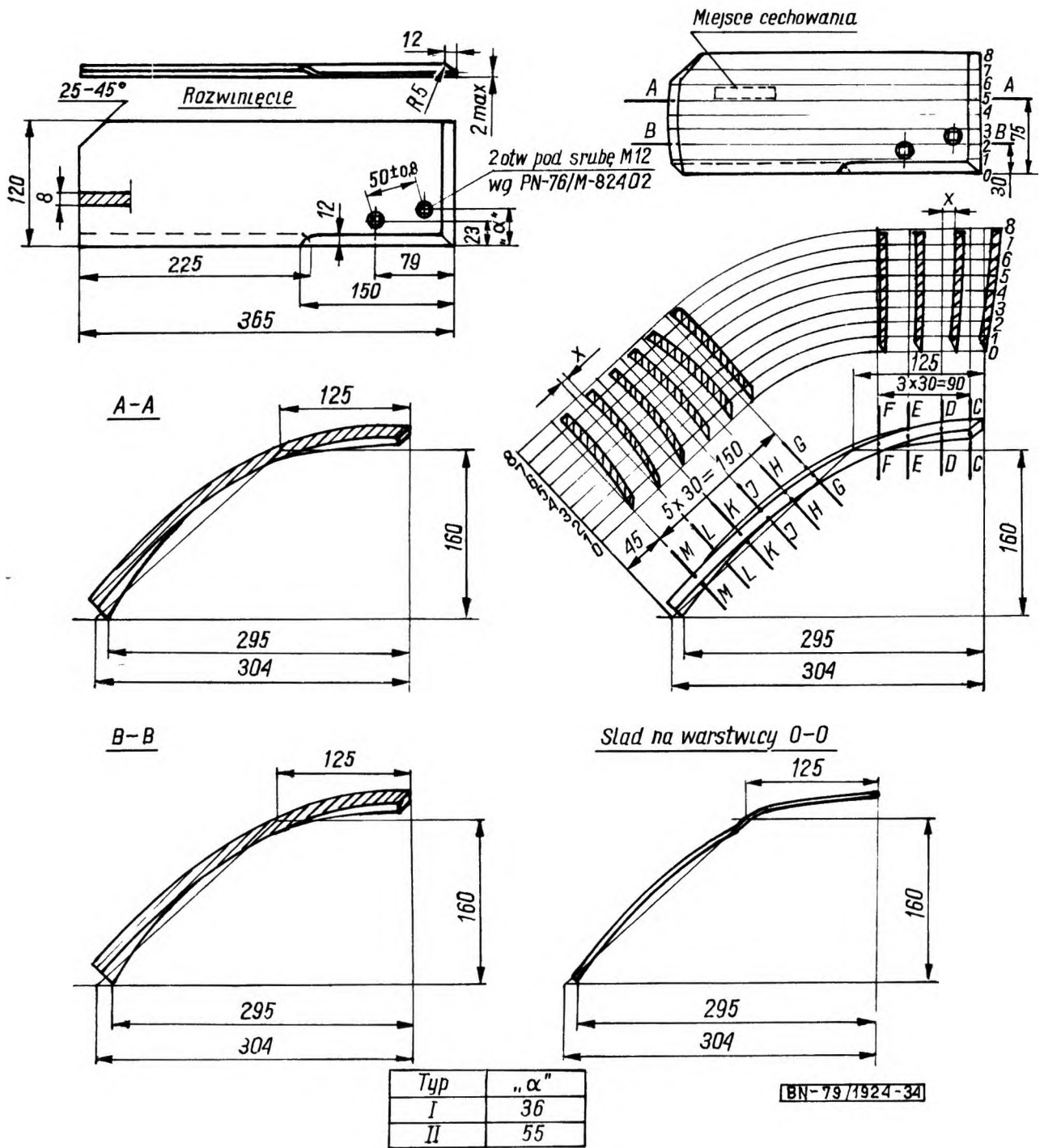

Rys 1

8-8	21 5	15 5	8 8	-1 1	1 1	6	8 5	11 5	11 8	10 5
7-7	20 3	14 9	9 0	1 4	4 6	8 4	11 1	12 4	12 3	11 3
6-6	19 0	14 4	9 5	3	7 2	11 0	13 2	13 5	13 0	11 6
5-5	17 8	13 9	9 7	4 1	9 8	13 3	14 8	14 5	13 3	11 4
4-4	16 4	13 1	9 7	4 5	10 9	14 6	15 7	15 1	13 2	10 7
3-3	14 8	12 1	9 4	4 4	10 6	14 2	15 3	14 3	12	9
2-2	13 2	11 1	9 1	4 0	8 9	12 3	13 2	11 6	9 2	6
1-1	11 7	10 0	8 5	3 9	7 1	10 2	10 6	9 0	6 1	2 3
0-0	-	-	-	-	5 2	8 2	8 4	6 2	2 6	-1 0
Warstwy	<i>G-C</i>	<i>D-D</i>	<i>E-E</i>	<i>F-F</i>	<i>G-G</i>	<i>H-H</i>	<i>J-J</i>	<i>K-K</i>	<i>L-L</i>	<i>M-M</i>
	wartosc <i>x</i> w przekrojach									

5 Materiał — stal w gatunku nie niższym niż 45 wg PN-75/H-84019

6 Obróbka cieplna — hartowane i odpuszczane do twardości *HRC* 43–55 (*HB* 400–500)

7 Wykonczenie Łuszczącą się zgorzelinę usunąć

8 Cechowanie Na każdym scinaczu listwowym, w miejscu oznaczonym na rysunku, należy umieścić trwałą i wyraźną cechę, zawierającą co najmniej

a) nazwę lub znak wytworni,

b) znak BN

Dopuszcza się naklejanie metki informacyjnej

K O N I E C

INFORMACJE DODATKOWE

1 Instytucja opracowująca normę — AGROMET—UNIA Fabryka Maszyn Rolniczych Grudziądz

2 Istotne zmiany w stosunku do BN-76/1924-34

a) zmieniono wymiary gabarytowe scinacza listwowego i wymiary w przekrojach

b) wprowadzono typ II dla pługów do orki szybkiej

3 Normy związane

PN-75/H-84019 Stal węglowa konstrukcyjna wyższej jakości ogólnego przeznaczenia Gatunki

PN-76/M-82402 Sruby ze łbem stożkowym podsadzonym

4 Symbol wg SWW — 0829-1

przez Naczelnego Dyrektora Zjednoczenia Przemysłu Maszyn Rolniczych „Agromet”

- 13 **BN-79/1924-34 Korpusy pługów o szerokości roboczej 30 i 35 cm Ścinacze listwowe 0492** zmiana 1
23 3 81 r
- 1 W punkcie 4 na rys 1 dotychczasowy rozstaw otworów mocujących 23 zmienia się na 32
- 2 W punkcie 4 w tablicy dotychczasowy rozstaw otworów mocujących równy 36 i 55, zmienia się odpowiednio na 45 i 64

(Biuletyn PKNMIJ nr 9/81 poz 88)