

MASZINY ROLNICZE	N O R M A    B R A N Z O W A	BN-65
	Cylindry tryjerów Kieszonki wiercone	1965-04

1. Przedmiot normy. Przedmiotem normy są kieszonki wiercone cylindrów tryjerów, ich wymiary i rozstawienie.

2. Wymiary i rozstawienie kieszzonek

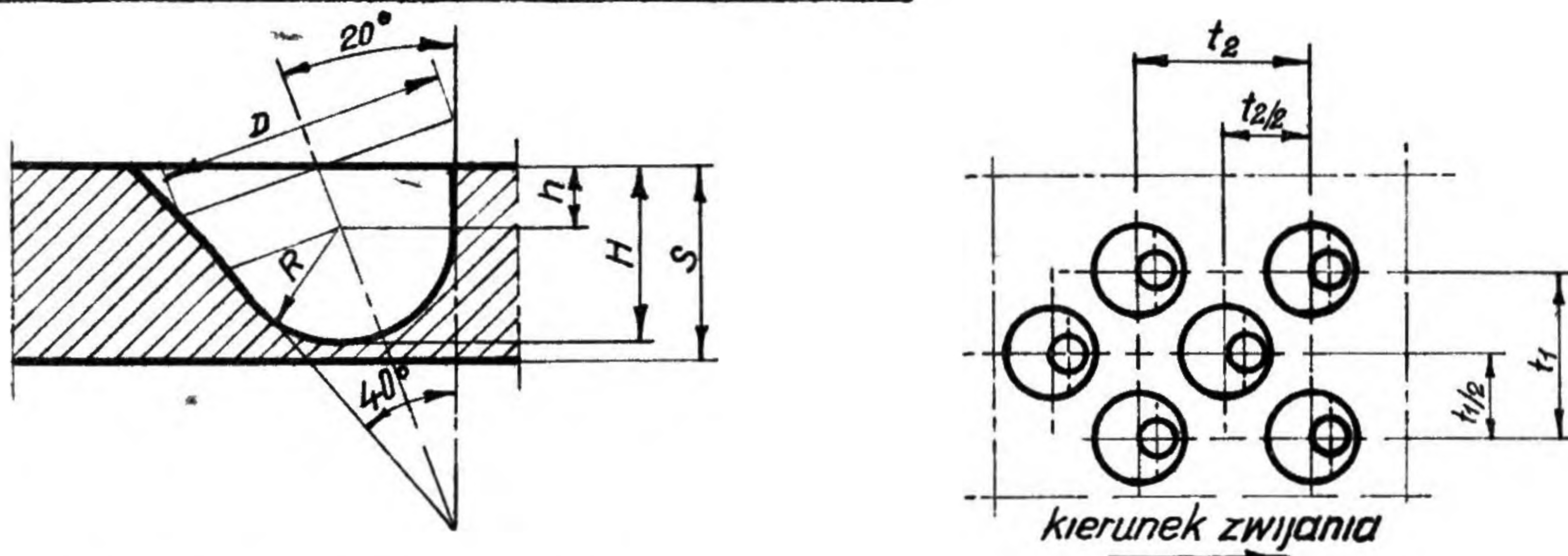

średnica normal. D		H		h	R	t <sub>1</sub>	t <sub>2</sub>	grub. blachy S
wymiar	odchył.	wymiar	odchył.					
2,00		1,3		0,6	0,7	2,7	4,7	2,5
2,20		1,4		0,6	0,8	3,0	5,2	
2,50		1,5		0,6	0,9	3,3	5,7	
2,80		1,7		0,6	1,1	3,6	6,2	
3,00		1,8		0,6	1,2	3,9	6,8	
3,20		1,8		0,5	1,2	4,0	6,9	
3,50		1,9		0,5	1,4	4,5	7,8	
3,80		2,0		0,5	1,5	4,6	8,0	
4,00		2,2		0,5	1,7	5,1	8,8	
4,50		2,5		0,5	2,0	5,7	9,8	
5,00	+2,5%	2,6	+2,5%	0,5	2,1	6,2	10,9	4,0
5,50		2,9		0,5	2,4	6,9	11,9	
6,00		3,1		0,5	2,6	7,5	13,0	
6,50		3,4		0,5	2,9	8,1	14,0	4,5
7,00		3,6		0,5	3,1	8,4	15,0	
7,50		3,9		0,5	3,4	9,3	16,1	5,0
8,00		4,1		0,5	3,6	9,5	16,5	
8,50		4,4		0,5	3,9	10,0	17,5	5,0
9,00		4,6		0,5	4,1	10,6	18,8	
10,00		4,9		0,5	4,4	11,6	20,1	6,0
11,00		5,2		0,5	4,7	12,6	21,6	

1) dopuszcza się przy 1/10 ogólnej ilości kieszzonek odchyłki +5% 10%

K O N I E C

Branżowy Centralny Ośrodek Normalizacyjny  
Ustanowiona przez Dyrektora ZPCiMR dnia 30.5.1965 r. jako norma  
obowiązująca w zakresie produkcji maszyn rolniczych od dnia  
1.07.1966 r.

Druk: PIMR Poznań Nakł. 200 Nr zam. 57/65. Do użytku służbowego