

<b>MASZYNY PRZĘDZALNICZE PRZYGOTOWAWCZE</b>	<b>NORMA BRANŻOWA</b>	<b>BN-76</b> <b>1838-01</b> Arkusz 04
	<b>Obicia zgrzeblne elastyczne do maszyn wykańczalniczych</b> Główne wymiary	
	Zamiast BN 65/1822 18  Grupa katalogowa IV 62	

**Główne wymiary**

- taśm iglastych draparskich na podkładzie 17 - wg rys. 1 i tabl. 1,
- taśm iglastych draparskich na podkładzie 35 - wg rys. 2 i tabl. 2,
- taśm iglastych czeszących na podkładzie 74 - wg rys. 3 i tabl. 3,
- taśm iglastych czeszących na podkładzie 35 - wg rys. 4 i tabl. 4,
- taśm iglastych czyszczących na podkładzie 35 - wg rys. 5 i tabl. 5,
- płyt iglastych czyszczących na podkładzie 35 - wg rys. 6 i tabl. 6.

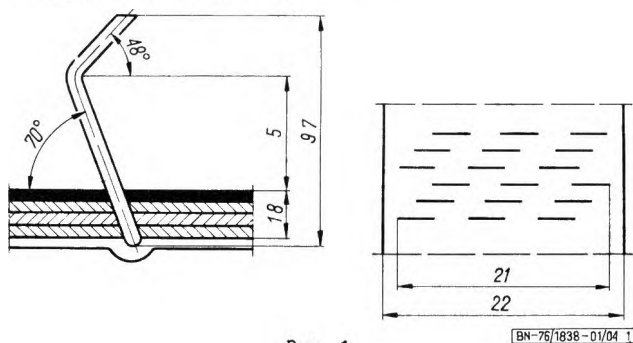

Rys. 1

**Tablica 1. Taśmy iglaste draparskie na podkładzie 17 wg rys. 1**

Oznaczenie obicia wg BN-75/1838-01/00	Rodzaj drutu	Liczba igieł na cm <sup>2</sup>
45174123	okrągły goły	68,5
45174125		68,8
45174128		54,0
45174130		48,0
45174133		42,8
45174135		38,6
45174138		34,3
45174225	płaski goły	54,0
45174228		48,0
45174230		42,8
45174233		38,6
45174235		34,3
45174523	okrągły ocynowany	68,5
45174525		60,8
45174528		54,0
45174530		48,0
45174533		42,8
45174535		38,6
45174538	34,3	

Zgłoszona przez Centralne Laboratorium Przemysłu Artykułów Technicznych i Galanteryjnych  
 Ustanowiona przez Dyrektora Zjednoczenia Przemysłu Artykułów Technicznych i Galanteryjnych dnia 14 stycznia 1976 r  
 jako norma obowiązująca w zakresie produkcji i obrotu od dnia 1 września 1976 r  
 (Dz Norm i Miar nr 11/1976 poz 39)

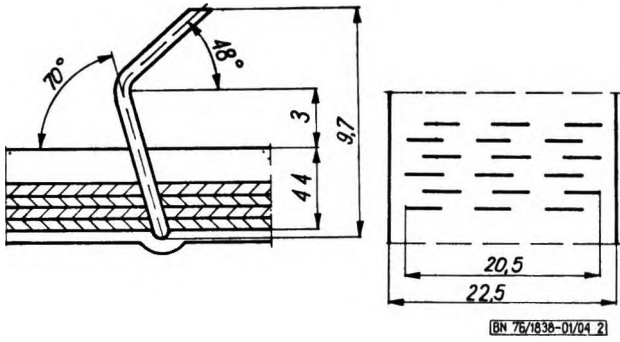

Rys. 2

Tablica 2. Taśmy iglaste draparski na podkładzie 35 wg rys. 2

Oznaczenie obicia wg BN-75/1838-01/00	Rodzaj drutu	Liczba igieł na cm <sup>2</sup>
45135123	okrągły goły	46,8
45135125		41,6
45135128		36,9
45135130		32,8
45135133		29,3
45135135		26,4
45135225	płaski goły	36,9
45135228		32,8
45135230		29,3
45135233		26,4
45135235		23,4
45135523	okrągły ocynowany	46,8
45135525		41,6
45135528		36,9
45135530		32,8
45135533		29,3
45135535		26,4

Tablica 3. Taśmy iglaste czeszące na podkładzie 74 wg rys. 3

Oznaczenie obicia wg BN-75/1838-01/00	Rodzaj drutu	Liczba igieł na cm <sup>2</sup>
45274123	okrągły goły	68,5
45274125		60,8
45274128		54,0
45274130		48,0
45274133		42,8
45274135		38,6
45274138	34,3	
45274225	płaski goły	54,0
45274228		48,0
45274230		42,8
45274233		38,6
45274235		34,3
45274523	okrągły ocynowany	62,5
45274525		60,8
45274528		54,0
45274530		48,0
45274533		42,8
45274535		38,6
45274538		34,3

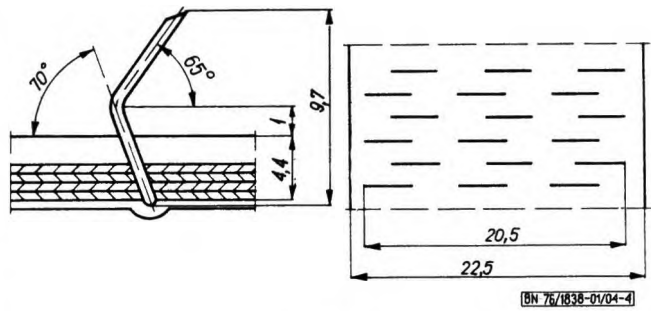

Rys. 4

Tablica 4. Taśmy iglaste czeszące wg rys. 4 na podkładzie 35

Oznaczenie obicia wg BN-75/1838-01/00	Rodzaj drutu	Liczba igieł na cm <sup>2</sup>
45235123	okrągły goły	46,8
45235125		41,6
45235128		36,9
45235130		32,8
45235133		29,3
45235135		26,4
45235225	płaski goły	36,9
45235228		32,8
45235230		29,3
45235233		26,4
45235235		23,4
45235523	okrągły ocynowany	46,8
45235525		41,6
45235528		36,9
45235530		32,8
45235533		29,3
45235535		26,4

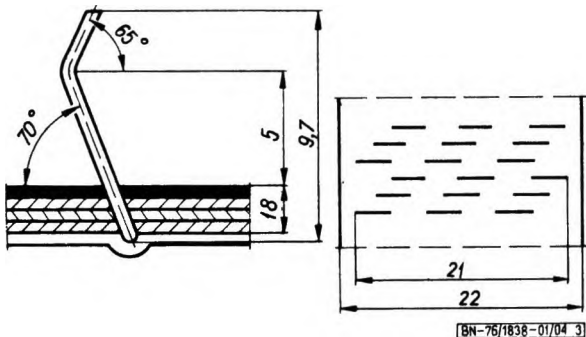

Rys. 3

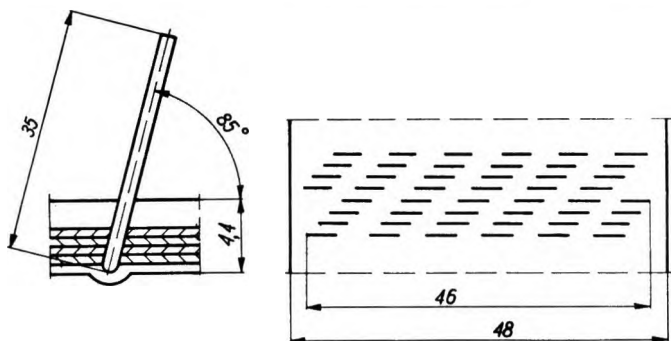

BN 76/1838-01/04 5

Rys. 5

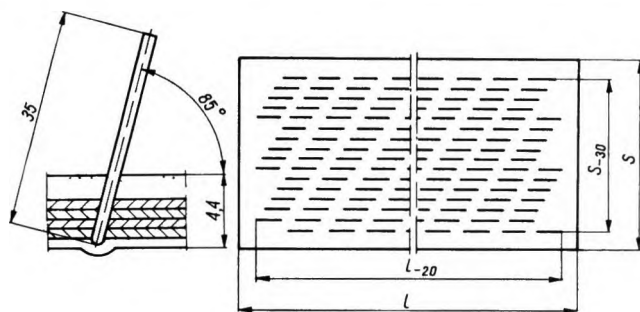

BN 76/1838-01/04-6

Rys. 6

Tablica 5. Taśmy iglaste czyszczące na podkładzie 35 wg rys. 5

Oznaczenie obicia wg EN-75/1838-01/00	Rodzaj drutu	Liczba igieł na cm <sup>2</sup>
44235128	okrągły goły	20,9
44235130		18,8
44235133		16,7
44235135		14,6
44235528	okrągły ocynowany	20,9
44235530		18,8
44235533		16,7
44235535		14,6

Tablica 6. Płyty iglaste czyszczące na podkładzie 35 wg rys. 6

Oznaczenie obicia wg EN-75/1838-01/00	Rodzaj drutu	Liczba igieł na cm <sup>2</sup>
46235128	okrągły goły	20,0
46235130		18,0
46235133		16,0
46235135		14,2
46235138		12,6
46235528	okrągły ocynowany	20,0
46235530		18,0
46235533		16,0
46235535		14,2
46235538		12,2

K O N I E C

INFORMACJE DODATKOWE

1. Institucja opracowująca normę - Centralne Laboratorium Przemysłu Artykułów Technicznych i Galanteryjnych - Łódź.

2. Istotne zmiany w stosunku do EN-65/1822-18

- a) zmieniono oznaczenie obicia wg EN-75/1838-01/00,
- b) wprowadzono taśmy iglaste czyszczące na podkładzie 73 (dotychczasowe oznaczenie KC 3),
- c) zmieniono nazwę taśm draparskich o kącie 65° na taśmy iglaste czyszczące,

d) usunięto obicia z drutami sektoralnymi

3. Normy związane

EN-75/1838-01/00 Maszyny włókiennicze. Obicia elastyczne zgrzeblne

4. Autorzy projektu normy - mgr inż. Alfred Stwora i mgr inż. Stanisław Tarnowa - Zakłady Artykułów Technicznych i Elementów do Maszyn Włókienniczych EL/TECH Bielsko-Biała.

Naczelnego Dyrektora Zjednoczenia Przemysłu Artykułów Technicznych  
i Galanterwvnych

- 11 ~~BN-76/1838-01~~ 04 Obicia zgrzeblne elastyczne do maszyn wykończalnicych zmiana 1  
26 7 76 r  
IV 62

Dotychczasowy tytuł normy zmienia się następująco

Obicia zgrzeblne elastyczne do maszyn wykończalnicych Główne wvmiary

(Biuletyn PKNiM nr 11—12/76 poz 11.)