

MASZYNY ROLNICZE	N O R M A B R A N Ź O W A	BN-69
	Uchwyty do skrzyń i pokryw Główne wymiary	1902-39
		Grupa kat. IV 91

1. Przedmiot normy. Przedmiotem normy są główne wymiary uchwytów do skrzyń i pokryw.

2. Typy. Rozróżnia się trzy typy uchwytów:

I - jednoręczny wykonany z bednarki /rys. 1 i 2/,

II - dwuręczny wykonany z rury /rys. 3 i 4/,

III - dwuręczny wykonany z bednarki lub taśmy stalowej /rys. 5 i 6/.

Uchwyty mogą być wykonane z otworami do mocowania.

3. Odmiiany. Rozróżnia się dwie odmiiany uchwytów:

A - ze stopą prostą,

B - ze stopą odgiętą.

4. Główne wymiary w mm.

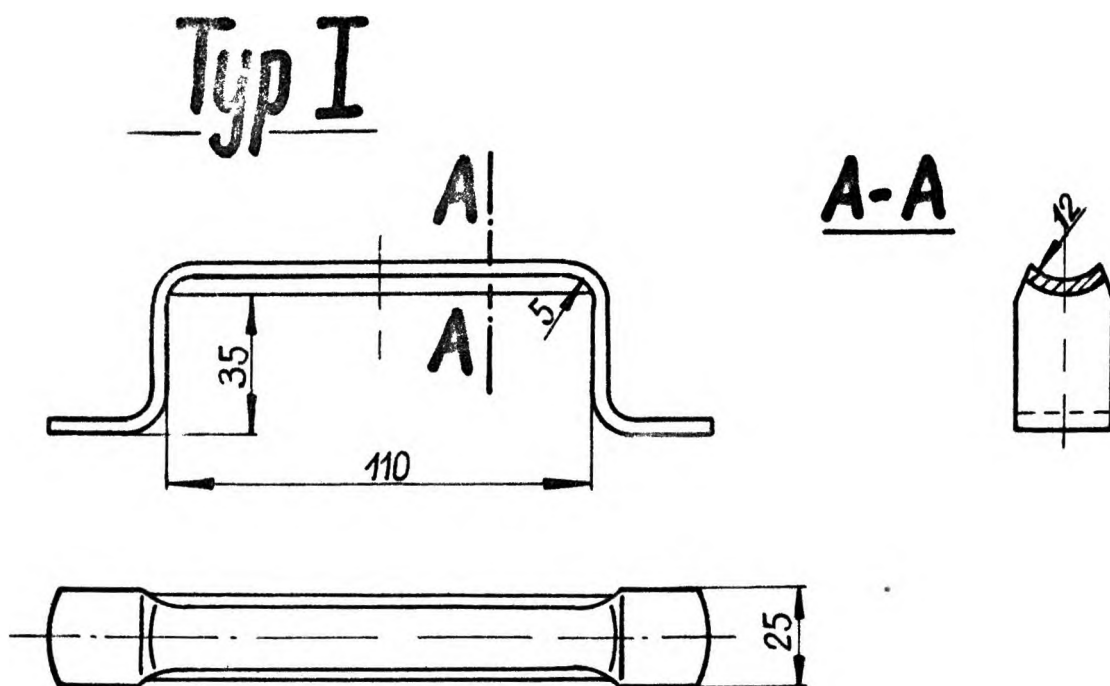

Rys. 1 Uchwyt typu I, odmiany A

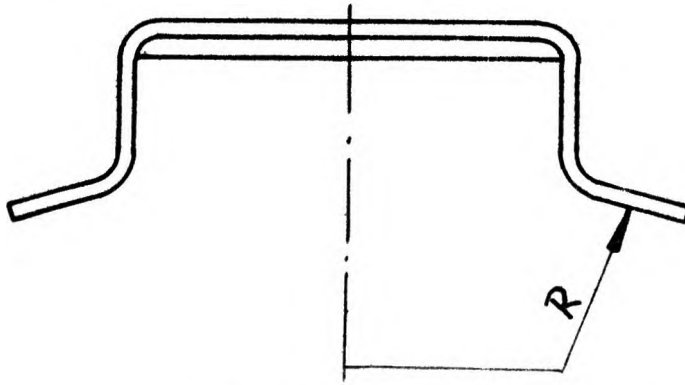

Rys. 2 Uchwyt typu I, odmiany P

Typ II

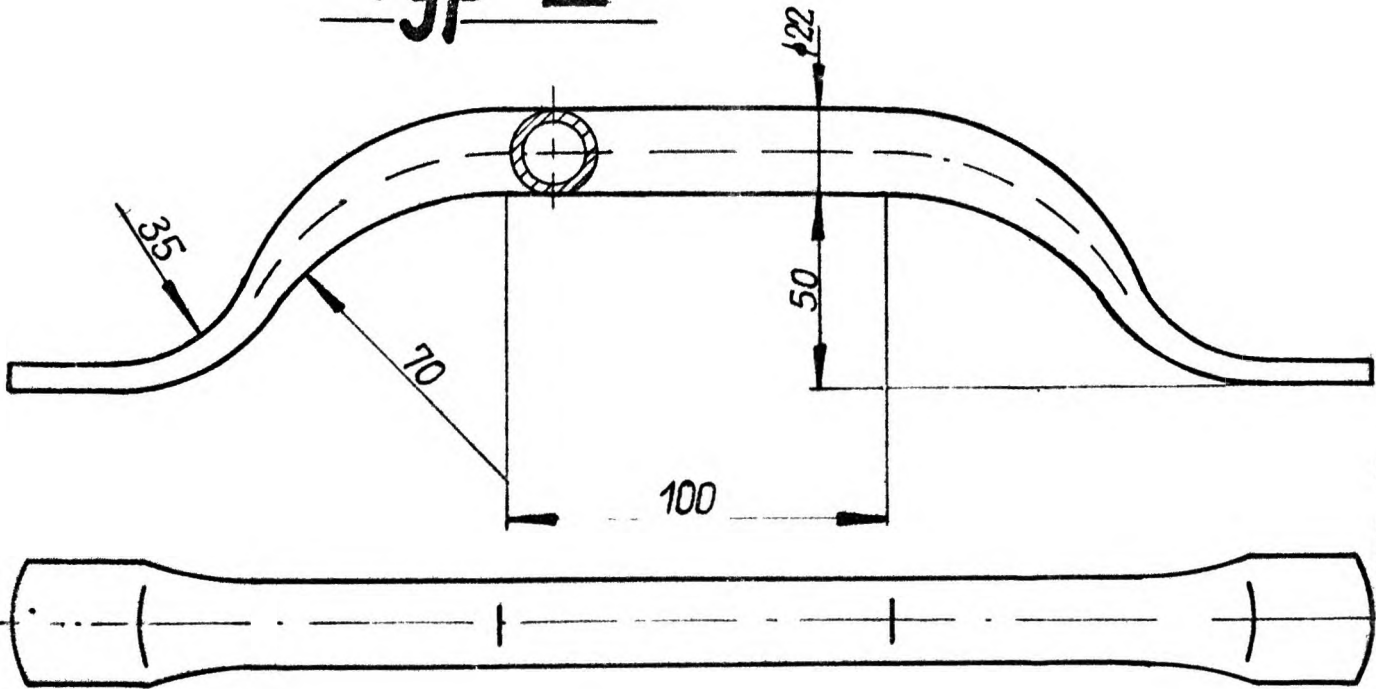

Rys. 3 Uchwyt typu III, odmiany A

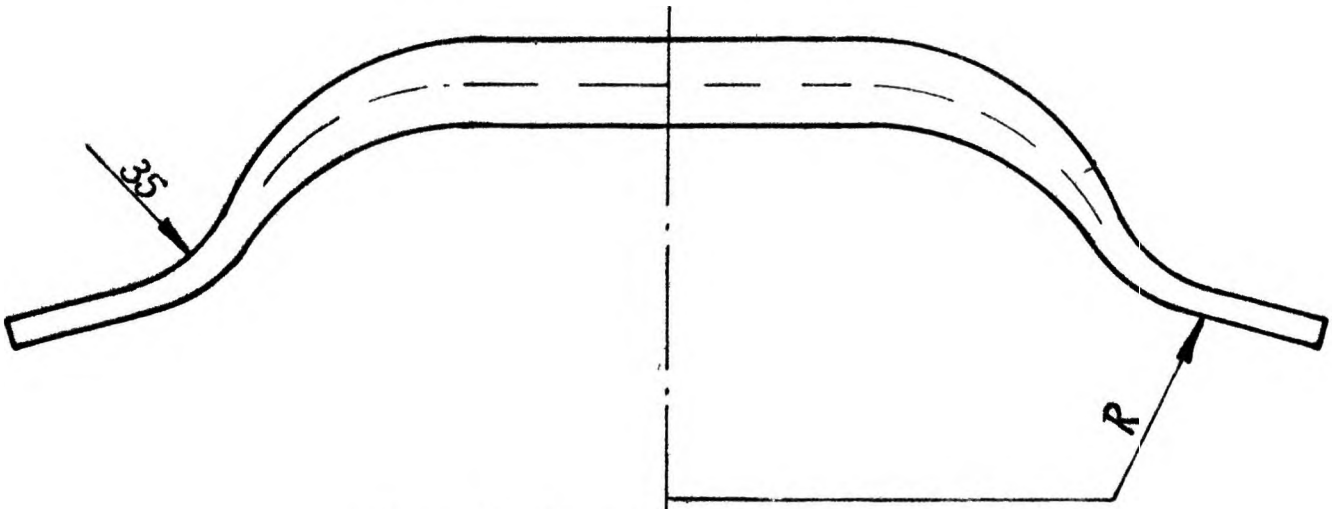

Rys. 4 Uchwyt typu III, odmiany B

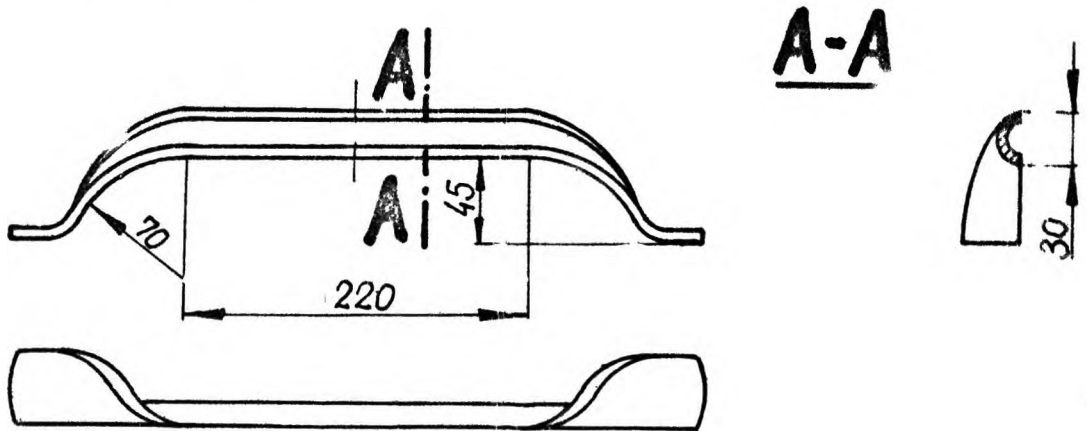
Typ III

Rys. 5 Uchwyt typu III, odmiany A

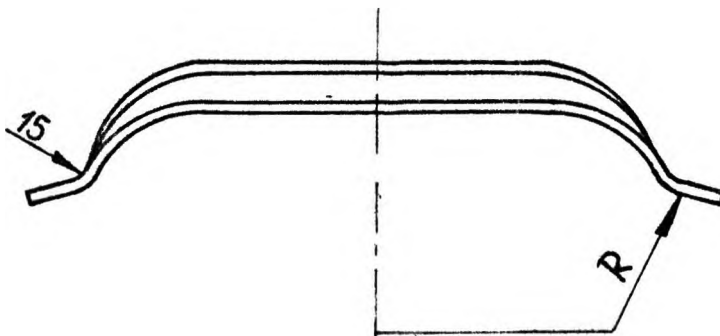

Rys. 6 Uchwyt typu III, odmiany B

K O N I E C

Informacje dodatkowe do BN-69/1902-39Odpowiedniki w normach zagranicznych

NRD - TGL - 33 - 161 02 Landmaschinen. Griffe

27

BN-69/1902-39 Uchwyty do skrzyn i pokryw Główne wymiary
IV 90

zmiana 1
30 5 78 r

1 W punkcie 2 dopisuje się IV — dwuręczny wykonany z blachy (rys 7 i 8)

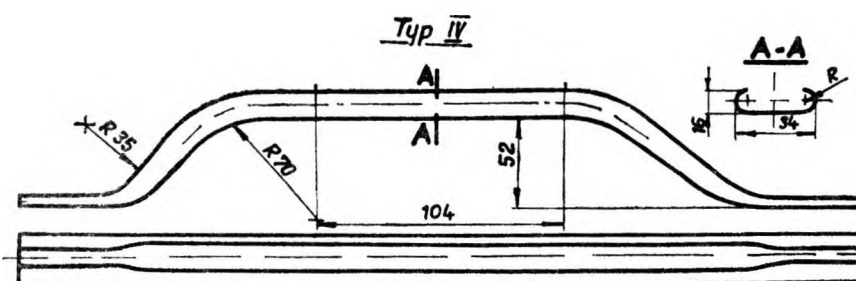

Rys 7 Uchwyt typu IV, odmiana A

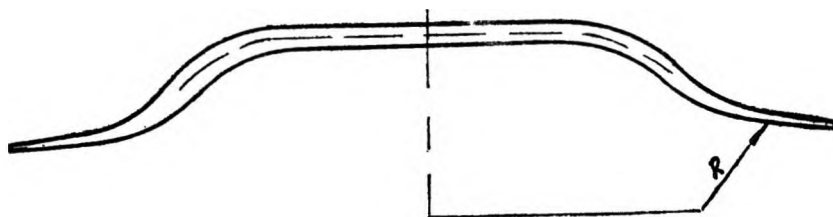

Rys 8 Uchwyt typu IV, odmiana B

2 Punkt 4 uzupełnia się dodatkowym typem uchwytu

(Biuletyn PKNiM nr 10/78 poz 95)