

MASZYNY ROLNICZE	N O R M A   B R A N Z O W A	BN-66 1902-16
	Sprzęgła bezpieczeństwa Tarcza	Zamiat RN-58/MPC-20000
	Główne wymiary	Grupa kat. IV 91

1. Przedmiot normy. Przedmiotem normy jest tarcza do kłowych sprzęgieł bezpieczeństwa, przenoszących moment obrotowy do 25 kGm.

2. Normy związane

~~PN-66/H 34019 Stal węglowa konstrukcyjna wyższej jakości ogólnego przeznaczenia. Gatunki~~

2.3. Oznaczenie:

TARCZA BN-66/1902-16

3.4. Główne wymiary w mm na str. 2.

~~5. Odchyłki wysokości zębów. Różnice wysokości poszczególnych zębów mierzone od wspólnej płaszczyzny nie powinny przekraczać  $\pm 0,1$  mm.~~

~~6. Materiał. Stal 15 wg PN-66/H 34019.~~

~~7. Wykonanie. Kute w matrycach. Nawęglane na głębokość  $0,7 \pm 1,2$  mm i hartowane do twardości HRC =  $52 \pm 62$ . Oczyszczone ze zgorzeli.~~

4.8. Cechowanie. Na każdej tarczy, w miejscu oznaczonym na rysunku należy umieścić trwałą i wyraźną cechę o znakach wklęsłych zawierającą co najmniej:

- a/ znak wytwórni,
- b/ znak "BN".

K O N I E C

Informacje dodatkowe do BN-66/1902-16

ZSRR - GOST 8741 - 58 МУФТЫ ПРЕДОХРАНИТЕЛЬНЫЕ ДЛЯ СЕЛЬСКОХОЗЯЙСТВЕННЫХ МАШИН  
Типы и основные размеры

Branżowy Centralny Ośrodek Normalizacyjny  
Ustanowiona przez Dyrektora ZPC-MR dnia 10.10.1966 r. jako norma obowiązująca w zakresie produkcji maszyn rolniczych od dnia 1.07.1967 r.

Druk: PIMR Poznań Nakł. 350 Nr zam. 57/66. Do użytku służbowego

złuszczony wg Zom Dyr ZPC-MR w 152 du 24 7 70 Schmidt

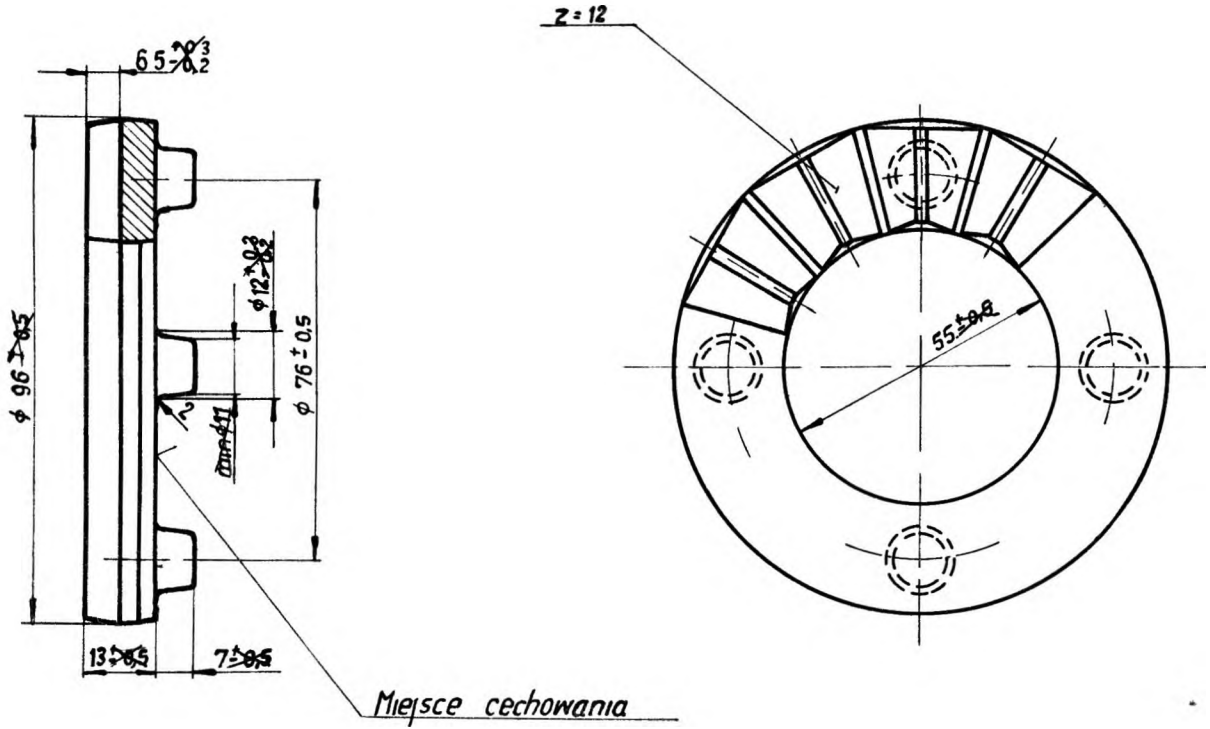

### Rozmieszczenie zębów

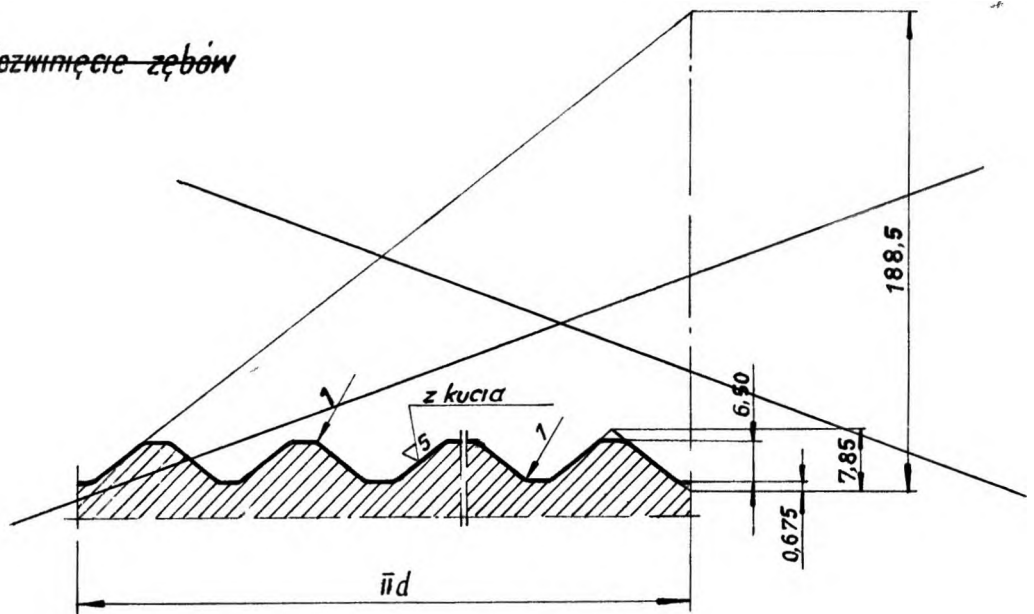

~~Powierzchnie boczne - zewnętrzne zębów są wyotankami powierzchni śrubowych o skoku 180,5 mm.~~

---

8 **BN-66/1902-16 Sprzęgia bezpieczeństwa Tarcza**  
IV 91

zmiana 1  
10 10 77 r

W punkcie 1 zamiast moment obrotowy do 25 kGm powinno być moment siły do 250 N m (25 kGm)

(Biuletyn PKNiM nr 2/78 poz 20)